

# WAECO

by Dometic GROUP



## WAECO BordBar TF-08

**DE 4 Thermoelektrische Kühlbox**  
Bedienungsanleitung

**EN 11 Thermoelectric cooler**  
Operating manual

**FR 18 Glacière thermoélectrique**  
Notice d'utilisation

**ES 25 Nevera termoeléctrica**  
Instrucciones de uso

**IT 32 Frigorifero termoelettrico**  
Istruzioni per l'uso

**NL 39 Thermo-elektrische koelbox**  
Gebruiksaanwijzing

**DA 46 Termoelektrisk køleboks**  
Betjeningsvejledning

**SV 53 Termoelektrisk kylbox**  
Bruksanvisning

**NO 60 Termoelektrisk kjøleboks**  
Bruksanvisning

**FI 67 Sähkökäyttöinen kylmälaukku**  
Käyttöohje

D

Fordern Sie weitere Informationen zur umfangreichen Produktpalette aus dem Hause WAECO an. Bestellen Sie einfach unsere Kataloge kostenlos und unverbindlich unter der Internetadresse: [www.waeco.de](http://www.waeco.de)

GB

We will be happy to provide you with further information about WAECO products. Please order our free catalogue with no obligation to buy on our homepage: [www.waeco.com](http://www.waeco.com)

F

Demandez d'autres informations relatives à la large gamme de produits de la maison WAECO. Commandez tout simplement notre catalogue gratuitement et sans engagement à l'adresse internet suivante : [www.waeco.com](http://www.waeco.com)

E

Solicite más información sobre la amplia gama de productos de la empresa WAECO. Solicite simplemente nuestros catálogos de forma gratuita y sin compromiso en la dirección de Internet: [www.waeco.com](http://www.waeco.com)

I

Per ottenere maggiori informazioni sull'ampia gamma di prodotti WAECO è possibile ordinare una copia gratuita e non vincolante del nostro Catalogo all'indirizzo Internet: [www.waeco.com](http://www.waeco.com)

NL

Maak kennis met het omvangrijke productscala van de firma WAECO. Bestel onze catalogus gratis en vrijblijvend onder het internetadres: [www.waeco.com](http://www.waeco.com)

DK

Bestil yderligere information om det omfattende produktudvalg fra WAECO. Bestil vores katalog gratis og uforpligtende på internetadressen: [www.waeco.com](http://www.waeco.com)

S

Inhämta mer information om den omfattande produktpaletten från WAECO: Beställ våra kataloger gratis och utan förpliktelser under vår Internetadress: [www.waeco.com](http://www.waeco.com)

N

Be om mer informasjon om det rikholdige produktutvalget fra WAECO. Bestill vår katalog gratis uforbindtlig på Internettadressen: [www.waeco.com](http://www.waeco.com)

FIN

Pyytäkää lisää tietoja WAECO:n kattavista tuotevalikoimista. Tilatkaa tuotekuvastomme maksutta ja sitoumuksetta internet-osoitteesta: [www.waeco.com](http://www.waeco.com)

## BordBar TF-08

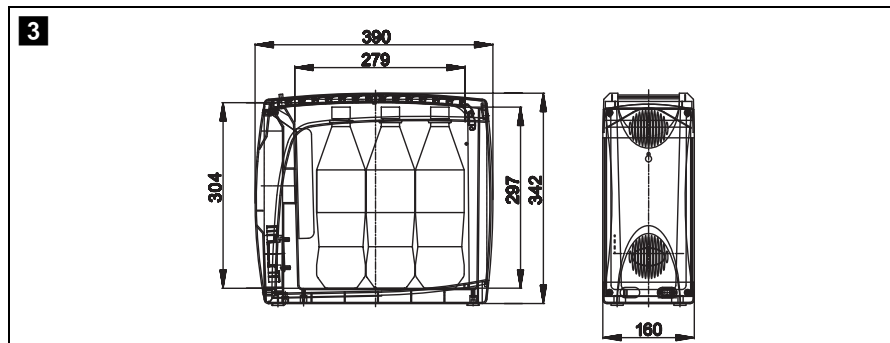
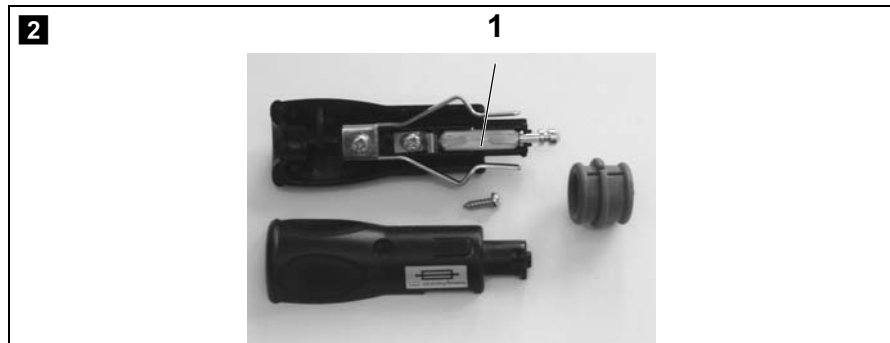
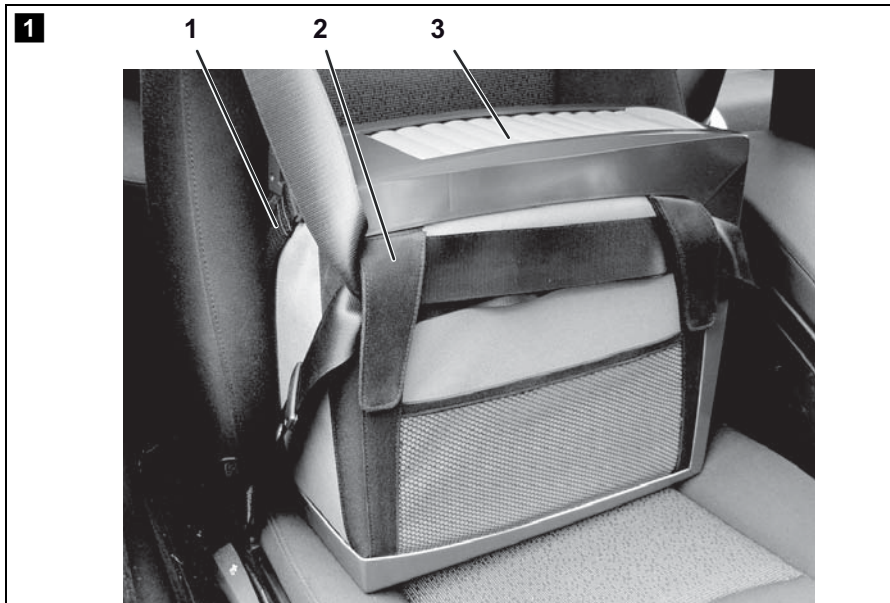

**Bitte lesen Sie diese Anleitung vor der Inbetriebnahme sorgfältig durch und bewahren Sie sie auf. Geben Sie sie im Falle einer Weiterveräußerung des Gerätes an den Käufer weiter.**

## Inhaltsverzeichnis

1	Sicherheitshinweise	4
2	Bestimmungsgemäßer Gebrauch	6
3	Lieferumfang	7
4	Technische Beschreibung	7
5	Bedienung	7
6	Reinigung und Pflege	8
7	Gewährleistung	9
8	Störungsbeseitigung	9
9	Entsorgung	10
10	Technische Daten	10

**Beachten Sie bitte die nachfolgenden Sicherheitshinweise.**

# 1 Sicherheitshinweise

## 1.1 Allgemeine Sicherheit



- Wenn das Gerät sichtbare Beschädigungen aufweist, dürfen Sie es nicht in Betrieb nehmen.
- Achten Sie darauf, dass die Lüftungsschlitze nicht abgedeckt werden.
- Reparaturen an diesem Gerät dürfen nur von Fachkräften durchgeführt werden. Durch unsachgemäße Reparaturen können erhebliche Gefahren entstehen.
- Benutzen Sie keine elektrischen Geräte innerhalb der Kühlbox, außer wenn diese Geräte vom Hersteller dafür empfohlen werden.
- Personen, die aufgrund ihrer physischen, sensorischen oder geistigen Fähigkeiten oder ihrer Unerfahrenheit oder Unkenntnis nicht in der Lage sind, die Kühlbox sicher zu benutzen, sollten dieses Gerät nicht ohne Aufsicht oder Anweisung durch eine verantwortliche Person nutzen.

- **Elektrogeräte sind kein Kinderspielzeug!**  
Verwahren und benutzen Sie das Gerät außerhalb der Reichweite von Kindern.
- Kinder sollten beaufsichtigt werden, um sicherzustellen, dass sie nicht mit dem Gerät spielen.
- Lebensmittel dürfen nur in Originalverpackungen oder geeigneten Behältern eingelagert werden.
- Das Kühlgerät ist nicht geeignet für den Transport ätzender oder lösungsmittelhaltiger Stoffe!



- Schließen Sie das Gerät nur mit dem im Lieferumfang enthaltenen 12-V-Anschlusskabel an eine 12-V-Steckdose an.
- Ziehen Sie den Stecker nie am Anschlusskabel aus dem Zigarettenanzünder oder der Steckdose.
- Wenn das Anschlusskabel dieses Gerätes beschädigt wird, muss es durch den Hersteller, seinen Kundendienst oder eine ähnlich qualifizierte Person ersetzt werden, um Gefährdungen zu vermeiden.
- Ziehen Sie den Anschlussstecker heraus:
  - vor jeder Reinigung und Pflege
  - nach jedem Gebrauch
- Bei Booten: Sorgen Sie bei Netzbetrieb unbedingt dafür, daß Ihre Stromversorgung über einen FI-Schalter abgesichert ist!  
**Lebensgefahr!**
- Klemmen Sie Ihr Kühlgerät und andere Verbraucher von der Batterie ab, bevor Sie ein Schnellladegerät anschließen!
- Vergleichen Sie die Spannungsangabe auf dem Typenschild mit der vorhandenen Energieversorgung.

## 1.2 Sicherheit beim Betrieb des Gerätes



- Achten Sie vor der Inbetriebnahme darauf, dass Zuleitung und Stecker trocken sind.
- Stellen Sie das Gerät nicht in der Nähe von offenen Flammen oder anderen Wärmequellen (Heizung, starke Sonneneinstrahlung, Gasöfen usw.) ab.

- **Achtung Überhitzungsgefahr!**  
Achten Sie stets darauf, dass beim Betrieb entstehende Wärme ausreichend abgeführt werden kann. Sorgen Sie dafür, dass das Gerät in ausreichendem Abstand zu Wänden oder Gegenständen steht, sodass die Luft zirkulieren kann.
- Füllen Sie keine Flüssigkeiten oder Eis in den Innenbehälter.
- Tauchen Sie das Gerät nie in Wasser.
- Schützen Sie das Gerät und die Kabel vor Hitze und Nässe.
- Fassen Sie nie mit bloßen Händen an blanke Leitungen. Dies gilt vor allem beim Betrieb am Wechselstromnetz: **Lebensgefahr!**
- Der Hersteller haftet nicht für Schäden, die durch **nicht bestimmungsgemäßen Gebrauch** oder **falsche Bedienung** verursacht werden.

## 2 Bestimmungsgemäßer Gebrauch

Das Kühlgerät eignet sich zum Kühlen von Lebensmitteln.

Das Gerät ist für den Betrieb an einer 12-V-DC-Bordnetzsteckdose eines Autos (Zigarettenanzünder), Boots oder Wohnmobils ausgelegt.

Das Gerät ist auch für Camping-Zwecke geeignet. Das Gerät darf keinem Regen ausgesetzt werden.



### Hinweis

Wir empfehlen zum Betrieb des Gerätes am 220-240-V-Wechselstromnetz die Verwendung eines Netzgleichrichters.



### Hinweis:

Zur Befestigung der Kühlbox auf dem Autositz kann der Anschnallgurt des Fahrzeugs durch die Laschen am Gerät geführt werden (siehe Abb **1**, Seite 3).



### Achtung!

Falls Sie Medikamente kühlen wollen, überprüfen Sie bitte, ob die Kühlleistung des Gerätes den Anforderungen der jeweiligen Arzneimittel entspricht.

### 3 Lieferumfang

- BordBar TF-08 (Art.-Nr. 9105300001)
- Anschlusskabel für 12-V-DC-Anschluss
- Bedienungsanleitung

### 4 Technische Beschreibung

Die Kühlbox ist für den mobilen Einsatz geeignet. Sie kann Waren bis max. 20 °C unter Umgebungstemperatur abkühlen bzw. kühl halten.

Durch den praktischen Lamellenverschluss zum Aufschieben kommen Sie einfach an die gekühlten Waren.

Die Kühlung ist eine verschleißfreie Peltierkühlung mit Wärmeabfuhr durch einen Lüfter.

#### 4.1 Gerätebeschreibung

Pos. in Abb <b>1</b> , Seite 3	Bezeichnung
1	Schultergurt
2	Laschen für den Sicherheitsgurt
3	Lamellenverschluss

### 5 Bedienung



#### Hinweis

Bevor Sie das neue Kühlgerät in Betrieb nehmen, sollten Sie es aus hygienischen Gründen innen und außen mit einem feuchten Tuch reinigen (siehe auch Kapitel „Reinigung und Pflege“ auf Seite 8).

#### 5.1 Tipps zum Energiesparen

- Wählen Sie einen gut belüfteten und vor Sonnenstrahlen geschützten Einsatzort.
- Lassen Sie warme Speisen erst abkühlen, bevor Sie sie im Gerät kühl halten.
- Öffnen Sie das Kühlgerät nicht häufiger als nötig!
- Lassen Sie den Lamellenverschluss nicht länger offen als nötig!
- Reinigen Sie regelmäßig die Deckeldichtung.

## 5.2 Kühlbox verwenden



### Hinweis

Wie jedes Kühlgerät muss Ihre Kühlbox einwandfrei belüftet sein, damit die entzogene Wärme abgeführt werden kann, andernfalls ist eine ordnungsgemäße Funktion nicht gewährleistet.

- ▶ Stellen Sie die Kühlbox auf eine feste Unterlage.
- ▶ Schließen Sie das 12-V-Anschlusskabel an den Zigarettenanzünder oder eine 12-V-Steckdose im Fahrzeug an.
- ✓ Die Kühlbox startet mit dem Kühlen des Innenraums.



### Achtung!

Achten Sie darauf, dass sich nur Gegenstände bzw. Waren in der Kühlbox befinden, die auf die gewählte Temperatur gekühlt werden dürfen.

- ▶ Wenn Sie die Kühlbox außer Betrieb nehmen, ziehen Sie den Anschlussstecker heraus.

## 5.3 An Zigarettenanzünder anschließen



### Hinweis

Wenn Sie die Kühlbox an den Zigarettenanzünder Ihres Fahrzeugs anschließen, beachten Sie, dass Sie ggf. die Zündung einschalten müssen, damit das Gerät mit Strom versorgt wird.

## 6 Reinigung und Pflege



### Achtung!

Ziehen Sie vor jedem Reinigen der Kühlbox den Anschlussstecker aus der Steckdose oder dem Zigarettenanzünder.



### Achtung!

Reinigen Sie die Kühlbox niemals unter fließendem Wasser oder gar im Spülwasser.



### Achtung!

Verwenden Sie zur Reinigung keine scharfen Reinigungsmittel oder harten Gegenstände, da diese die Kühlbox beschädigen können.



- Reinigen Sie das Gerät innen und außen gelegentlich mit einem feuchten Tuch.

## 7 Gewährleistung

Es gilt die gesetzliche Gewährleistungsfrist. Sollte das Produkt defekt sein, schicken Sie es bitte an die WAECO Niederlassung in Ihrem Land (Adressen siehe Rückseite der Anleitung) oder an Ihren Fachhändler. Zur Reparatur- bzw. Gewährleistungsbearbeitung müssen Sie folgende Unterlagen mit-schicken:

- eine Kopie der Rechnung mit Kaufdatum,
- einen Reklamationsgrund oder eine Fehlerbeschreibung.

## 8 Störungsbeseitigung

Störung	Mögliche Ursache	Lösungsvorschlag
Ihre Box funktioniert nicht (Stecker ist eingesteckt).	An der 12-Volt-Steckdose (Zigarettenanzünder) im Fahrzeug liegt keine Spannung an.	In den meisten Fahrzeugen muss der Zündschalter eingeschaltet sein, damit der Zigarettenanzünder Spannung hat.
Die Box kühlt nicht (Stecker ist eingesteckt).	Der Innenlüfter oder das Kühlelement ist defekt.	Die Reparatur kann nur von einem zugelassenen Kundendienstbetrieb durchgeführt werden.
Betrieb an der 12-V-Steckdose (Zigarettenanzünder): Die Zündung ist eingeschaltet, und die Box funktioniert nicht. Ziehen Sie den Stecker aus der Steckdose und nehmen Sie folgende Prüfungen vor.	Die Fassung des Zigarettenanzünders ist verschmutzt. Das hat einen schlechten elektrischen Kontakt zur Folge.  Die Sicherung des 12-V-Steckers ist durchgebrannt.  Die Fahrzeug-Sicherung ist durchgebrannt.	Wenn Ihr Kühlboxstecker in der Zigarettenanzünderfassung sehr warm wird, muss entweder die Fassung gereinigt werden, oder der Stecker ist möglicherweise nicht richtig zusammengebaut.  Tauschen Sie die Sicherung (5 A) des 12-V-Steckers (Abb <b>2</b> 1, Seite 3) aus.  Tauschen Sie die Fahrzeug-Sicherung der 12-V-Steckdose (üblicherweise 15 A) aus (Beachten Sie dazu die Betriebsanweisungen zu Ihrem KFZ).





## 9 Entsorgung

- Geben Sie das Verpackungsmaterial möglichst in den entsprechenden Recycling-Müll.



Wenn Sie das Gerät endgültig außer Betrieb nehmen, informieren Sie sich bitte beim nächsten Recyclingcenter oder bei Ihrem Fachhändler über die zutreffenden Entsorgungsvorschriften.

## 10 Technische Daten

Art.-Nr.	<b>9105300001</b>
Bruttoinhalt:	8 Liter
Anschlussspannung:	12 V DC
Leistungsaufnahme:	31 W
Kühlleistung:	max. 20 °C unter Umgebungstemperatur
Abmessungen (B x H x T)	390 x 342 x 160 mm
Gewicht:	3,5 kg
Prüfung/Zertifikat:	   

Ausführungen, dem technischen Fortschritt dienende Änderungen und Liefermöglichkeiten vorbehalten.

**Please read these instructions before start-up carefully and keep them in a safe place. Should the system be resold hand over these instructions along with the system.**

## Contents

1	Safety instructions	11
2	Intended use	13
3	Scope of delivery	13
4	Technical description	13
5	Operation	14
6	Cleaning and maintenance	15
7	Guarantee	15
8	Troubleshooting	16
9	Disposal	16
10	Technical data	17

**Please observe the following safety instructions.**

# 1 Safety instructions

## 1.1 General safety



- Do not operate the device if it is visibly damaged.
- Ensure that the ventilation slots are not covered.
- This device may only be repaired by qualified personnel. Inadequate repairs can lead to considerable hazards.
- Do not use electrical devices inside the cooler unless they are recommended by the manufacturer for the purpose.
- Persons (including children) whose physical, sensory or mental capabilities or lack of experience and knowledge prevents them from using the appliance safely should not use this appliance without initial supervision or instruction by a responsible person.
- **Electronic devices are not toys.**  
Always keep and use the device out of the reach of children.
- Children must be supervised to ensure that they do not play with the device.
- Food may only be stored in its original packaging or in suitable containers.



- The cooling device is not suitable for transporting caustic materials or materials containing solvents.
- Only connect the device to a 12 V socket using the 12 V lead supplied.
- Do not pull the plug out of the cigarette lighter or the socket by the cable.
- If the connection cable is damaged, it must be replaced with the cable of the same type and specifications.
- Disconnect the plug:
  - Before cleaning and maintenance
  - After use
- On boats: if the device is powered by the mains, ensure that the power supply has a ground fault interrupter circuit. **Danger of fatal injuries!**
- Disconnect the cooling device and other power consuming devices from the battery before connecting the quick charging device.
- Check that the voltage specification on the type plate corresponds to that of the energy supply.

## 1.2 Operating the device safely



- Before starting the device, ensure that the power supply cable and the plug are dry.
- Do not place the device near naked flames or other heat sources (heaters, direct sunlight, gas ovens etc.)
- **Caution! Danger of overheating!**  
Ensure at all times that there is sufficient ventilation so that the heat that arises during operation does not build up. Make sure that the device is sufficiently far away from walls and other objects so that the air can circulate.
- Do not fill the inner container with ice or fluid.
- Never immerse the device in water.
- Protect the device and the cable against heat and moisture.
- Do not touch exposed cables with your bare hands. This especially applies when operating the device with an AC mains power supply. **Danger of fatal injuries!**
- The manufacturer cannot be held liable for damage resulting from **improper usage** or **incorrect operation**.

## 2 Intended use

The cooler is suitable for cooling foodstuffs.

The device has been designed for use with a 12 V DC vehicle electrics socket of a car (cigarette lighter), boat or caravan.

The appliance may also be used for camping use. The appliance shall not to be exposed to rain. It can be used as a box or cupboard.



**Note:**

To operate the device using a 220-240 V AC mains supply, we recommend using a rectifier.



**Note:**

The seatbelt can be fed through the lugs on the cooler to fasten it to the car seat (see fig. **1**, page 3).



**Caution!**

If you wish to cool medicines, please check if the cooling capacity of the device is suitable for the medicine in question.

## 3 Scope of delivery

- BordBar TF-08 (Item no. 9105300001)
- Connection cable for 12 V DC connection
- Operating manual

## 4 Technical description

The cooler is suitable for mobile use. It can cool goods to max. 20 °C under the ambient temperature or keep them cool.

The handy shutter provides easy access to the refrigerated goods inside.

Its cooling system is a non-wearing Peltier cooling, the heat is discharged by a fan.

## 4.1 Description of the device

No. in fig. <b>1</b> , page 3	Description
1	Shoulder strap
2	Safety belt tabs
3	Shutter

## 5 Operation



### Note

Before starting your new cooling device for the first time, you should clean it inside and outside with a damp cloth for hygienic reasons (please also refer to the “Cleaning and maintenance” chapter on page 15).

### 5.1 Energy saving tips

- Choose a well ventilated installation location which is protected against direct sunlight.
- Allow warm food to cool down first before placing it in the device to keep cool.
- Do not open the cooling device more often than necessary.
- Do not leave the shutter open for longer than necessary.
- Clean the lid seal regularly.

### 5.2 Using the cooler



### Note

Like every cooling device, your cooler must be properly ventilated so that any heat created can dissipate. Otherwise proper functioning cannot be ensured.

- Place the cooler on a firm base.
- Connect the 12 V connection cable into the cigarette lighter socket or a 12 V socket in the vehicle
- ✓ The cooler starts cooling the interior.



**Caution!**

Ensure that the objects placed in the cooler are suitable for cooling to the selected temperature.

- To switch off the cooler, disconnect the plug.

### 5.3 Connecting to a cigarette lighter



**Note**

If you connect the device to the cigarette lighter of your vehicle, remember that the ignition must be turned on to supply the device with power.

## 6 Cleaning and maintenance



**Caution!**

Before cleaning the cooler, disconnect the plug from the socket or cigarette lighter.



**Caution!**

Do not clean the cooler under running water or in dishwasher.



**Caution!**

Do not use abrasive cleaning agents or hard objects during cleaning as these can damage the cooler.

- Occasionally clean the device interior and exterior with a damp cloth.

## 7 Guarantee

The statutory warranty period applies. If the product is defective, please contact the manufacturer's branch in your country (see the back of the instruction manual for the addresses) or your retailer.

For repair and guarantee processing, please include the following documents when you send in the device:

- A copy of the receipt with purchasing date
- A reason for the claim or description of the fault

## 8 Troubleshooting

Fault	Possible cause	Suggested remedy
Your cooler does not work (plug is inserted).	There is no voltage flowing from the 12 V socket (cigarette lighter) in your vehicle.  No voltage present at the AC voltage socket.	The ignition must be switched on in most vehicles for voltage to flow at the cigarette lighter.  Try using another plug socket.
The cooler does not cool (plug is inserted).	The inner fan or the cooling element is defective.	This can only be repaired by an authorised customer services unit.
Operation with a 12 V socket (cigarette lighter): The ignition is on and the cooler is not working. Pull the plug out of the socket and make the following checks.	The cigarette lighter socket is dirty. This results in a poor electrical contact.  The fuse of the 12 V plug has blown.  The vehicle fuse has blown.	If the plug of your cooler becomes very warm in the cigarette lighter socket, either the socket must be cleaned or the plug has not been assembled correctly.  Replace the fuse (5 A) in the 12 V plug (fig. 2 1, page 3).  Replace the vehicle's 12 V socket fuse (usually 15 A). (Please refer to the operating manual of your vehicle.)

## 9 Disposal





- Place the packaging material in the appropriate recycling waste bins wherever possible.



If you wish to finally dispose of the device, ask your local recycling centre or specialist dealer for details about how to do this in accordance with the applicable disposal regulations.



## 10 Technical data

Item no.	9105300001
Gross capacity:	8 litres
Connection voltage:	12 V DC
Power consumption:	31 W
Cooling capacity:	Max. 20 °C under ambient temperature
Dimensions (W x H x D):	390 x 342 x 160 mm
Weight:	3.5 kg
Testing/certification:	   

Versions, technical modifications and delivery options reserved.

**Veillez lire ce manuel avec attention avant de mettre l'appareil en service. Conservez ensuite ce manuel. En cas de revente de l'appareil, veuillez le transmettre au nouvel acquéreur.**

## Table des matières

1	Consignes de sécurité	18
2	Usage conforme	20
3	Pièces fournies	20
4	Description technique	21
5	Utilisation	21
6	Nettoyage et entretien	22
7	Garantie	23
8	Dépannage	23
9	Retraitement	24
10	Caractéristiques techniques	24

**Respectez les consignes de sécurité suivantes.**

# 1 Consignes de sécurité

## 1.1 Sécurité générale



- Si l'appareil est visiblement endommagé, il est interdit de le mettre en service.
- Assurez-vous que les fentes d'aération ne sont pas recouvertes.
- Seul un personnel qualifié est habilité à effectuer des réparations sur cet appareil. Toute réparation mal effectuée risquerait d'entraîner de sérieux dangers.
- N'utilisez aucun appareil électrique dans la glacière, sauf si ces appareils sont recommandés par le fabricant pour cet usage.
- Les personnes incapables d'utiliser la glacière en toute sécurité que ce soit en raison de déficiences physiques, sensorielles ou mentales ou bien de leur manque d'expérience ou de connaissances, ne doivent pas utiliser cet appareil sans surveillance.
- **Les appareils électriques ne sont pas des jouets pour enfants !**  
Placez et utilisez l'appareil hors de la portée des enfants.

- Les enfants doivent être surveillés pour s'assurer qu'ils ne jouent pas avec l'appareil.
- Les aliments ne peuvent être conservés que dans leurs emballages originaux ou dans des récipients appropriés.
- N'utilisez pas le réfrigérateur pour le transport de produits corrosifs ou de solvants !



- Si vous branchez l'appareil sur une prise 12 V, n'utilisez pas d'autre câble de raccordement que celui de 12 V fourni.
- Ne débranchez jamais l'appareil de l'allume-cigares ou de la prise en tirant directement sur le câble de raccordement.
- Si le câble de raccordement est endommagé, vous devez le remplacer par un câble de même type et de même spécification.
- Retirez la prise de raccordement :
  - avant tout nettoyage et entretien
  - après chaque utilisation
- Sur les bateaux : veillez à ce que votre alimentation électrique soit sécurisée par un disjoncteur différentiel si l'appareil est branché sur secteur ! **Danger de mort !**
- Débranchez de la batterie la glacière et les autres consommateurs d'énergie avant de raccorder un chargeur rapide !
- Comparez la tension indiquée sur la plaque signalétique avec l'alimentation électrique dont vous disposez.

## 1.2 Consignes de sécurité concernant l'utilisation de l'appareil



- Avant de mettre l'appareil en service, assurez-vous que la ligne d'alimentation électrique et la fiche sont sèches.
- Ne placez pas l'appareil près de flammes ou d'autres sources de chaleur (chauffage, rayons solaires, fours à gaz, etc.).
- **Attention, danger de surchauffe !**  
Veillez toujours à ce que la chaleur produite lors du fonctionnement soit suffisamment dissipée. Veillez à ce que l'appareil se trouve à une distance suffisante des murs ou des objets, de sorte que l'air puisse circuler.
- Ne remplissez pas le bac intérieur de substances liquides ou de glace.
- Ne plongez jamais l'appareil dans l'eau.

- Tenez l'appareil et les câbles à l'abri de la chaleur et de l'humidité.
- Ne touchez jamais les lignes électriques dénudées avec les mains nues. Cela est surtout valable en cas de fonctionnement sur secteur : **danger de mort !**
- Le fabricant décline toute responsabilité en cas de dommages provoqués par une **utilisation non-conforme de l'appareil** ou **par des erreurs de manipulation**.

## 2 Usage conforme

L'appareil est conçu pour la réfrigération d'aliments.

L'appareil est conçu pour fonctionner sur une prise 12 V CC du réseau de bord de votre voiture (allume-cigares), de votre bateau ou de votre camping-car.

L'appareil convient également au camping. L'appareil ne doit pas être exposé à la pluie. Son utilisation peut varier : boîtier ou armoire.



### Remarque :

En cas de fonctionnement de l'appareil sur secteur à courant alternatif 220-240 V, nous vous recommandons l'utilisation d'un redresseur de courant du secteur.



### Remarque :

Afin de fixer la glacière au siège auto, il est possible de faire passer la ceinture de sécurité du véhicule au travers des brides de la glacière (voir fig. **1**, page 3).



### Attention !

Si vous souhaitez conserver au frais des médicaments, nous vous prions de vérifier si la puissance frigorifique de l'appareil correspond à la température de conservation recommandée pour le médicament.

## 3 Pièces fournies

- BordBar TF-08 (N° d'article 9105300001)
- Câble de raccordement pour prise 12 V CC
- Notice d'utilisation

## 4 Description technique

La glacière convient pour une utilisation mobile. Elle peut réfrigérer des aliments jusqu'à 20 °C au-dessous de la température ambiante.

Grâce à la fermeture pratique par lamelles, vous n'avez qu'à soulever celles-ci pour atteindre les aliments refroidis.

La réfrigération est assurée par effet Peltier avec évacuation de la chaleur par ventilateur.

### 4.1 Description de l'appareil

Pos. dans fig. <b>1</b> , page 3	Désignation
1	Bandoulière
2	Passants pour la ceinture de sécurité
3	Fermeture par lamelles

## 5 Utilisation



### Remarque

Avant de mettre en service le réfrigérateur neuf, vous devez, pour des raisons d'hygiène, le nettoyer à l'intérieur et à l'extérieur à l'aide d'un tissu humide (voir aussi chapitre « Nettoyage et entretien », page 22).

### 5.1 Comment économiser de l'énergie ?

- Choisissez un emplacement bien aéré et à l'abri du soleil.
- Laissez refroidir les aliments chauds avant de les déposer dans la glacière.
- Ne pas ouvrir la glacière plus souvent que nécessaire !
- Ne laissez pas la fermeture par lamelles ouverte plus longtemps que nécessaire !
- Nettoyez régulièrement le joint du couvercle.

## 5.2 Utilisation de la glacière



### Remarque

Comme tout appareil de réfrigération, votre réfrigérateur doit être parfaitement ventilé afin que la chaleur dégagée soit évacuée, sans quoi un fonctionnement correct ne saurait être garanti.

- ▶ Placez la glacière sur une surface stable.
- ▶ Raccordez le câble 12 V sur l'allume-cigares ou sur une prise 12 V dans le véhicule.
- ✓ La glacière commence la réfrigération du compartiment intérieur.



### Attention !

Veillez à ne déposer dans la glacière que des objets ou des aliments qui peuvent être réfrigérés ou congelés à la température sélectionnée.

- ▶ Lorsque vous mettez la glacière hors service, débranchez la prise de raccordement.

## 5.3 Raccorder à un allume-cigare



### Remarque

Lorsque vous raccordez la glacière à l'allume-cigares de votre véhicule, veillez à ce que l'allumage soit en marche pour que l'appareil soit alimenté en électricité.

## 6 Nettoyage et entretien



### Attention !

Avant de nettoyer la glacière, retirez toujours sa prise de raccordement de la prise du secteur ou de l'allume-cigares.



### Attention !

Ne nettoyez jamais la glacière en y faisant couler de l'eau ou en la plongeant dans l'eau.



### Attention !

N'utilisez ni détergents abrasifs, ni objets durs pour le nettoyage, ceux-ci pouvant endommager la glacière.

- Nettoyez de temps à autre l'appareil à l'intérieur et à l'extérieur avec un chiffon humide.

## 7 Garantie

Le délai légal de garantie s'applique. Si le produit s'avérait défectueux, veuillez vous adresser à la filiale du fabricant située dans votre pays (voir adresses au verso du présent manuel) ou à votre revendeur spécialisé.

Veuillez y joindre les documents suivants pour la gestion des réparations et de la garantie :

- une copie de la facture avec la date d'achat,
- le motif de la réclamation ou une description du dysfonctionnement.

## 8 Dépannage

Problème	Cause éventuelle	Solution proposée
<p>Votre glacière ne fonctionne pas (le connecteur est branché).</p>	<p>La prise 12 volts (allume-cigares) de votre véhicule n'est pas sous tension.</p> <p>La prise de tension alternative n'est pas sous tension.</p>	<p>Dans la plupart des véhicules, le contact doit être mis pour que l'allume-cigares soit sous tension.</p> <p>Essayez sur une autre prise.</p>
<p>La glacière ne refroidit pas (le connecteur est branché).</p>	<p>Le ventilateur intérieur ou l'élément réfrigérant est défectueux.</p>	<p>La réparation peut être effectuée uniquement par un service après-vente agréé.</p>
<p>Fonctionnement au niveau de Prise 12 V (allume-cigares) :</p> <p>Le contact est mis, mais la glacière ne fonctionne pas.</p> <p>Retirez la fiche de la prise, puis procédez aux contrôles suivants.</p>	<p>La prise de l'allume-cigares est sale. Ceci entraîne un mauvais contact électrique.</p> <p>Le fusible de la prise 12 V est grillé.</p> <p>Le fusible du véhicule correspondant à l'allume-cigares est grillé.</p>	<p>Si la fiche de votre glacière devient très chaude lorsqu'elle est branchée dans la prise de l'allume-cigares, c'est que la prise de l'allume-cigares doit être nettoyée ou que la fiche n'est pas bien montée.</p> <p>Remplacez le fusible (5 A) de la prise 12 V (fig. 2 1, page 3).</p> <p>Remplacez le fusible du véhicule correspondant à la prise 12 V (normalement 15 A) (veuillez respecter les instructions du manuel d'entretien de votre véhicule).</p>





## 9 Retraitement

- Jetez les emballages dans les conteneurs de déchets recyclables prévus à cet effet.



Lorsque vous mettrez votre appareil définitivement hors service, informez-vous auprès du centre de recyclage le plus proche ou auprès de votre revendeur spécialisé sur les prescriptions relatives au retraitement des déchets.

## 10 Caractéristiques techniques

N° d'article	<b>9105300001</b>
Contenu brut :	8 litres
Tension de raccordement :	12 V DC
Puissance absorbée :	31 W
Puissance frigorifique :	maximum 20 °C en dessous de la température ambiante
Dimensions (L x h x p) :	390 x 342 x 160 mm
Poids :	3,5 kg
Contrôle/certificat :	   

Spécifications sous réserve de modifications dues au progrès technique et de disponibilités de livraison.



**Lea atentamente este manual antes de la puesta en funcionamiento del aparato y consérvelo en un lugar seguro para futuras consultas. En caso de vender o entregar el aparato a otra persona, entregue también estas instrucciones.**

## Índice

1	Indicaciones de seguridad	25
2	Uso adecuado	27
3	Volumen de entrega	27
4	Descripción técnica	28
5	Manejo	28
6	Limpieza y mantenimiento	29
7	Garantía legal	30
8	Solución de averías	30
9	Eliminación de material	31
10	Datos técnicos	31

**Tenga en cuenta las siguientes indicaciones de seguridad.**

# 1 Indicaciones de seguridad

## 1.1 Seguridad general



- No ponga el aparato en funcionamiento si presenta deterioros visibles.
- Procure que no se obstruyan las ranuras de ventilación.
- Las reparaciones en el aparato solamente pueden ser realizadas por personal cualificado. Las reparaciones que se realicen incorrectamente pueden dar lugar a situaciones de considerable peligro.
- No utilice ningún aparato eléctrico dentro de la nevera portátil, a no ser que el aparato en cuestión haya sido recomendado para ello por el fabricante.
- Las personas que, debido a sus capacidades físicas, sensoriales o mentales, a su falta de experiencia o a desconocimiento, no pueden utilizar la nevera de forma segura, no tienen permitido utilizar este aparato sin la vigilancia y las instrucciones de una persona sobre la que recae tal responsabilidad.

- **Los aparatos eléctricos no son juguetes.**  
Guarde y utilice el aparato fuera del alcance de los niños.
- Hay que vigilar a los niños para garantizar que no usen este aparato como juguete.
- Los alimentos sólo se pueden guardar en los envases originales o en recipientes adecuados.
- ¡Esta nevera no es apta para transportar sustancias corrosivas o que contengan disolventes!



- Conecte el aparato únicamente con el cable de conexión de 12 V adjunto en el volumen de entrega a una caja de enchufe de 12 V.
- Nunca tire del cable de alimentación para desenchufarlo del mechero del vehículo o de la caja de enchufe.
- Si el cable de conexión está dañado, debe sustituirlo por un cable del mismo tipo y con las mismas especificaciones.
- Extraiga la clavija de conexión:
  - antes de realizar cualquier tarea de limpieza y mantenimiento
  - después de cada uso
- En el caso de embarcaciones: si la nevera funciona conectada a la red eléctrica, asegúrese de que el suministro de corriente esté protegido con un interruptor FI. **¡Peligro de muerte!**
- ¡Desconecte de la batería la nevera u otros dispositivos consumidores si va a conectar un cargador rápido!
- Compare el valor de tensión indicado en la placa de características con el suministro de energía existente.

## 1.2 Seguridad durante el funcionamiento de la nevera



- Antes de la puesta en funcionamiento, asegúrese de que el cable de alimentación y la clavija de enchufe estén secos.
- No coloque la nevera cerca de llamas vivas ni de otras fuentes de calor (calefacción, radiación directa del sol, estufas de gas, etc.).
- **¡Atención! ¡Peligro de sobrecalentamiento!**  
Asegúrese todo el tiempo de que el calor producido durante el funcionamiento se puede desalojar adecuadamente. Asegúrese de que el aparato guarda la suficiente distancia con las paredes u objetos, de forma que el aire pueda circular.

- No introduzca líquidos ni hielo en el depósito interior.
- No sumerja nunca el aparato en agua.
- Proteja el aparato y los cables del calor y de la humedad.
- No toque directamente con las manos cables sin aislamiento. Esto rige especialmente en caso de funcionamiento con la red de corriente alterna: **¡Peligro de muerte!**
- El fabricante declina toda responsabilidad por los daños causados por el **uso inadecuado** o por el **manejo incorrecto** del aparato.

## 2 Uso adecuado

Esta nevera es apta para enfriar alimentos.

El aparato está diseñado para conectarlo a una caja de enchufe de 12 V CC de la red de a bordo de un vehículo (mechero del vehículo), de una embarcación o de una autocaravana.

También es adecuado para su uso en acampadas. El aparato no debe estar expuesto a la lluvia. Se puede utilizar como caja o como armario.



**Nota:**

Para el funcionamiento del aparato en una red de corriente alterna de 220-240 V, recomendamos el uso de un rectificador de corriente.



**Nota:**

Para fijar la nevera al asiento del vehículo se puede pasar el cinturón de seguridad del vehículo por las pestañas de la nevera (véase fig. **1**, página 3).



**¡Atención!**

En caso de que necesite enfriar medicamentos, compruebe que la capacidad de enfriamiento corresponda a los requisitos del medicamento.

## 3 Volumen de entrega

- BordBar TF-08 (Nº de artículo 9105300001)
- Cable de alimentación para conexión de 12 V CC
- Instrucciones de uso

## 4 Descripción técnica

La nevera está prevista para un uso portátil. La nevera es capaz de enfriar productos o mantenerlos fríos hasta un máximo de 20 °C por debajo de la temperatura ambiente.

Gracias a su apertura con un práctico cierre laminado, se puede acceder fácilmente a los productos enfriados.

La refrigeración se produce por efecto Peltier libre de desgaste y con evacuación de calor a través de un ventilador.

### 4.1 Descripción de la nevera

Pos. en fig. <b>1</b> , página 3	Descripción
1	Correa de hombro
2	Pestañas para la correa de seguridad
3	Cierre laminado

## 5 Manejo



### Advertencia

Por razones de higiene, debería limpiar la nevera nueva por dentro y por fuera con un paño húmedo antes de ponerla en funcionamiento (véase también el capítulo “Limpieza y mantenimiento” en la página 29).

### 5.1 Consejos para el ahorro de energía

- Elija un lugar de montaje correctamente ventilado y protegido de la radiación solar.
- Antes de introducir alimentos calientes, deje que se enfríen.
- ¡Evite abrir la nevera más de lo necesario!
- ¡No deje el cierre laminado abierto más tiempo del necesario!
- Limpie con regularidad la junta de la tapa.

## 5.2 Utilización de la nevera



### Advertencia

Como todo aparato frigorífico, la nevera debe estar suficientemente ventilada, para poder evacuar el calor extraído. De lo contrario no se garantiza su funcionamiento correcto.

- ▶ Coloque la nevera sobre una base firme.
- ▶ Conecte el cable de conexión de 12 V al mechero del vehículo o a una caja de enchufe de 12 V en el vehículo.
- ✓ La nevera empieza a refrigerar el interior.



### ¡Atención!

Asegúrese de que en la nevera solo hay objetos o productos que puedan enfriarse a la temperatura seleccionada.

- ▶ Cuando ponga la nevera fuera de funcionamiento, desenchufe la clavija de conexión.

## 5.3 Conectar al mechero del vehículo



### Advertencia

Cuando conecte la nevera al mechero del vehículo, tenga en cuenta que en caso necesario tendrá que conectar el encendido del vehículo para que la nevera obtenga suministro de corriente.

## 6 Limpieza y mantenimiento



### ¡Atención!

Desenchufe la clavija de conexión de la caja de enchufe o del mechero del vehículo siempre que vaya a limpiar la nevera.



### ¡Atención!

Nunca limpie la nevera colocándola debajo de agua corriente ni sumergiéndola en agua jabonosa.



### ¡Atención!

No emplee productos de limpieza corrosivos ni utensilios de limpieza duros, ya que pueden dañar la nevera durante su limpieza.

- ▶ Limpie de vez en cuando el interior y el exterior de la nevera con un paño húmedo.

## 7 Garantía legal

Rige el plazo de garantía legal. Si el producto presenta algún defecto, diríjase a la sucursal del fabricante de su país (ver direcciones en el dorso de estas instrucciones) o a su establecimiento especializado.

Para la tramitación de la reparación y de la garantía debe enviar también los siguientes documentos:

- una copia de la factura con fecha de compra,
- el motivo de la reclamación o una descripción de la avería.

## 8 Solución de averías

Avería	Causa posible	Propuesta de solución
La nevera no funciona (está enchufada).	No hay tensión en la caja de enchufe de 12 V (mechero) del vehículo.  La caja de enchufe de tensión alterna no conduce corriente.	En la mayoría de los vehículos debe estar conectado el interruptor de encendido para que el mechero tenga corriente.  Inténtelo en otra caja de enchufe.
La nevera no enfría (está enchufada).	El ventilador interno o el elemento refrigerador están averiados.	Sólo un servicio de asistencia técnica autorizado puede realizar las reparaciones.
Funcionamiento con la caja de enchufe de 12 V (mechero del vehículo): El encendido está conectado pero la nevera no funciona. Desenchufe la clavija de la caja de enchufe y realice las siguientes comprobaciones.	El alojamiento del mechero está sucio, de modo que el contacto eléctrico es defectuoso.  Se ha fundido el fusible de la clavija de 12 V.  Se ha fundido el fusible del vehículo.	Cuando la clavija de la nevera se calienta demasiado en el alojamiento del mechero puede ser que dicho alojamiento esté sucio, en cuyo caso se deberá limpiar, o también es posible que no se haya montado la clavija correctamente.  Cambie el fusible (5 A) de la clavija de 12 V (fig. 2 1, página 3).  Cambie el fusible de la caja de enchufe de 12 V del vehículo (normalmente 15 A) (consulte para ello las instrucciones de su automóvil).

## 9 Eliminación de material

- Deseche el material de embalaje en el contenedor de reciclaje correspondiente.



Cuando vaya a desechar definitivamente la nevera, infórmese en el centro de reciclaje más cercano o en un comercio especializado sobre las normas pertinentes de eliminación de materiales.

## 10 Datos técnicos

Nº de artículo	9105300001
Capacidad bruta:	8 litros
Tensión de conexión:	12 V CC
Consumo de potencia:	31 W
Capacidad de enfriamiento:	un máx. de 20 °C por debajo de la temperatura ambiente
Dimensiones (A x H x P):	390 x 342 x 160 mm
Peso:	3,5 kg
Inspección / Certificado:	   

Reservado el derecho a realizar modificaciones en los modelos y envíos en función de los avances técnicos.

**Prima di effettuare la messa in funzione leggere accuratamente questo manuale di istruzioni, conservarlo e, in caso di rivendita dell'apparecchio consegnarlo al cliente successivo.**

## Indice

1	Indicazioni di sicurezza	32
2	Uso conforme alla destinazione	34
3	Dotazione	35
4	Descrizione tecnica	35
5	Impiego	35
6	Pulizia e cura	36
7	Garanzia	37
8	Eliminazione dei disturbi	37
9	Smaltimento	38
10	Specifiche tecniche	38

**Osservare le indicazioni di sicurezza riportate qui di seguito.**

## 1 Indicazioni di sicurezza

### 1.1 Sicurezza generale



- Se l'apparecchio presenta danni visibili, evitare di metterlo in funzione.
- Fare attenzione che le feritoie di aerazione non vengano coperte.
- L'apparecchio deve essere riparato solo da personale specializzato. Le riparazioni effettuate in modo scorretto potrebbero causare rischi enormi.
- Non utilizzare apparecchi elettrici all'interno del frigorifero ad eccezione di quelli consigliati dallo stesso produttore.
- Le persone che, a causa delle proprie capacità fisiche, sensoriali o mentali oppure della propria inesperienza e scarsa conoscenza, non siano in grado di utilizzare il frigorifero portatile in modo sicuro, devono evitare di utilizzare questo apparecchio se non in presenza e seguendo le istruzioni di una persona per loro responsabile.



- **Gli elettrodomestici non devono essere considerati giocattoli!**  
Conservare e impiegare l'apparecchio lontano dalla portata dei bambini.
- Sorvegliare i bambini per evitare che non giochino con l'apparecchio.
- I prodotti alimentari possono essere conservati solo nelle confezioni originali o in contenitori adeguati.
- Il frigorifero non è adatto per il trasporto di sostanze corrosive o solventi!



- Collegare l'apparecchio solo mediante il cavo di allacciamento da 12 V compreso nella fornitura ad una presa di corrente da 12 V.
- Non estrarre mai la spina dall'accendisigari oppure dalla presa tirando il cavo di allacciamento.
- Se il cavo di allacciamento è danneggiato, deve essere sostituito con un cavo dello stesso tipo e con le stesse specifiche.
- Estrarre il connettore:
  - prima di effettuare la pulizia e la cura
  - dopo ogni utilizzo
- Per imbarcazioni: con il collegamento alla rete fare sempre in modo che l'alimentazione elettrica sia sempre controllata da un interruttore differenziale! **Pericolo di morte!**
- Staccare il frigorifero e le altre utenze dalla batteria prima di collegare il caricabatterie rapido!
- Confrontare i dati della tensione riportati sulla targhetta con quelli delle prese e degli attacchi disponibili.

## 1.2 Sicurezza durante il funzionamento dell'apparecchio



- Prima della messa in funzione assicurarsi che la linea di alimentazione e la spina siano asciutte.
- Non collocare l'apparecchio nelle vicinanze di fiamme libere o altre fonti di calore (riscaldamento, intensa esposizione ai raggi solari, forni a gas ecc.).

- **Attenzione pericolo di surriscaldamento!**  
Assicurarsi che il calore generato durante il funzionamento sfiati sufficientemente. Assicurarsi che la distanza fra l'apparecchio e le pareti o altri oggetti sia tale che l'aria possa circolare liberamente.
- Non versare nessun tipo di liquido o ghiaccio nel contenitore interno.
- Non immergere mai l'apparecchio in acqua.
- Proteggere l'apparecchio e i cavi dal caldo e dall'umidità.
- Non toccare mai i cavi nudi a mani nude. Questo vale soprattutto per il funzionamento con rete di alimentazione in corrente alternata: **Pericolo di morte!**
- Il produttore declina ogni responsabilità per danni risultanti da un **uso non conforme alla destinazione** o da un **impiego scorretto**.

## 2 Uso conforme alla destinazione

Il frigorifero è adatto per raffreddare generi alimentari.

L'apparecchio è stato ideato per il funzionamento con una presa di rete di bordo da 12 V CC di un'auto (accendisigari), di una barca o di un camper.

L'apparecchio è adatto anche per il campeggio. L'apparecchio non deve essere esposto a pioggia. Può essere utilizzato come frigorifero portatile o come frigorifero fisso.



### Nota

Per il funzionamento dell'apparecchio con collegamento alla rete di alimentazione in corrente alternata da 220-240 V, si consiglia un raddrizzatore di rete.



### Nota

Per fissare il frigorifero sul sedile della macchina è possibile far passare la cintura di sicurezza del veicolo attraverso le linguette dello stesso (vedi fig. **1**, pagina 3).



### Attenzione!

Qualora si debbano raffreddare medicinali, controllare se l'apparecchio dispone di una potenza frigorifera in grado di soddisfare i requisiti dei rispettivi farmaci.

## 3 Dotazione

- BordBar TF-08 (N. articolo 9105300001)
- cavo di allacciamento per collegamento da 12 V CC
- Istruzioni per l'uso

## 4 Descrizione tecnica

L'apparecchio si adatta anche ad essere utilizzato come frigorifero portatile. Può raffreddare e mantenere freddi prodotti fino a un max. di 20 °C al di sotto della temperatura ambiente oppure riscaldarli.

Grazie alla pratica chiusura a lamelle è facile accedere agli alimenti raffreddati.

Il raffreddamento viene generato mediante un sistema refrigerante detto di Peltier resistente all'usura e completo di ventola per asportare il calore.

### 4.1 Descrizione dell'apparecchio

Pos. in fig. <b>1</b> , pagina 3	Denominazione
1	Tracolla
2	Linguette per la cintura di sicurezza
3	Chiusura a lamelle

## 5 Impiego



### Nota

Per motivi igienici, prima della messa in funzione iniziale del frigorifero, pulirne l'interno e l'esterno con un panno umido (vedi anche capitolo "Pulizia e cura" a pagina 36).

### 5.1 Suggerimenti per risparmiare energia

- Scegliere un luogo di impiego ben aerato e riparato dai raggi solari.
- Prima di immagazzinare cibi caldi nell'apparecchio, lasciarli prima raffreddare.
- Non aprire il frigorifero più spesso del necessario!
- Non lasciare la chiusura a lamelle aperta più del tempo necessario!
- Pulire la guarnizione del coperchio ad intervalli regolari.

## 5.2 Impiego del frigorifero



### Nota

Anche questo frigorifero, come tutti gli altri, deve essere perfettamente aerato, in modo tale che il calore generato possa fuoriuscire; in caso contrario non viene garantito un funzionamento corretto.

- ▶ Collocare il frigorifero su una base stabile.
- ▶ Collegare il cavo di allacciamento da 12 V all'accendisigari oppure alla presa da 12 V del veicolo.
- ✓ Lo spazio interno del frigorifero inizia a raffreddarsi.



### Attenzione!

Assicurarsi che nel frigorifero si trovino solo oggetti o prodotti che possono essere raffreddati alla temperatura selezionata.

- ▶ Se il frigorifero rimane inutilizzato per un periodo lungo, estrarre il connettore.

## 5.3 Collegamento all'accendisigari



### Nota

Se il frigorifero viene collegato all'accendisigari del veicolo, fare attenzione se è necessario inserire l'accensione per alimentare l'apparecchio con la corrente.

## 6 Pulizia e cura



### Attenzione!

Prima di effettuare la pulizia del frigorifero estrarre il connettore dalla presa o dall'accendisigari.



### Attenzione!

Non lavare mai il frigorifero sotto acqua corrente e non immergerlo in acqua per risciacquarlo.



### Attenzione!

Per la pulizia non impiegare detersivi corrosivi oppure oggetti ruvidi, perché potrebbero danneggiare il frigorifero.

- ▶ Pulire l'interno e l'esterno dell'apparecchio di tanto in tanto con un panno umido.

## 7 Garanzia

Vale il termine di garanzia previsto dalla legge. Qualora il prodotto risultasse difettoso, La preghiamo di rivolgersi alla filiale del produttore del suo Paese (l'indirizzo si trova sul retro del manuale di istruzioni), oppure al rivenditore specializzato di riferimento.

Per la riparazione e per il disbrigo delle condizioni di garanzia è necessario inviare la seguente documentazione:

- una copia della fattura con la data di acquisto del prodotto,
- un motivo su cui fondare il reclamo, oppure una descrizione del guasto.

## 8 Eliminazione dei disturbi

Disturbo	Possibile causa	Proposta di soluzione
Il frigorifero non funziona (la spina è inserita).	Nella presa da 12 volt (accendisigari) del veicolo non c'è tensione. Nella presa di tensione alternata non c'è tensione.	Nella maggior parte dei veicoli è necessario che l'interruttore di accensione sia inserito perché all'accendisigari possa arrivare tensione. Provare a collegare l'apparecchio ad un'altra presa.
Il frigorifero non raffredda (la spina è inserita).	La ventola interna o l'elemento raffreddante è guasta/o.	I lavori di riparazione devono essere effettuati solo da un Punto Assistenza Clienti autorizzato.
Funzionamento con collegamento alla presa da 12 V (accendisigari): L'accensione è inserita e il frigorifero non funziona. Estrarre la spina dalla presa ed eseguire le seguenti verifiche.	La presa dell'accendisigari è sporca. Questo provoca un contatto elettrico sbagliato. Il fusibile della spina da 12 V è bruciato. Il fusibile del veicolo è bruciato.	Se la spina del vostro frigorifero inserita nella presa dell'accendisigari è diventata molto calda, significa che è necessario pulire la presa o che la spina probabilmente non è montata in modo corretto. Sostituire il fusibile (5 A) della spina da 12 V (fig. 2 1, pagina 3). Sostituire il fusibile del veicolo della presa da 12 V (solitamente di 15 A); (osservare inoltre le istruzioni per il funzionamento del vostro veicolo).





## 9 Smaltimento

- Raccogliere il materiale di imballaggio possibilmente negli appositi contenitori di riciclaggio.



Quando l'apparecchio viene messo fuori servizio definitivamente, informarsi al centro di riciclaggio più vicino, oppure presso il proprio rivenditore specializzato, sulle prescrizioni adeguate concernenti lo smaltimento.

## 10 Specifiche tecniche

<b>N. articolo</b>	<b>9105300001</b>
Capacità lorda:	8 litri
Tensione di allacciamento:	12 V CC
Potenza assorbita:	31 W
Capacità di raffreddamento:	max. 20 °C al di sotto della temperatura ambiente
Dimensioni (L x H x P):	390 x 342 x 160 mm
Peso:	3,5 kg
Certificati di controllo:	   

Si riservano al progresso tecnico la realizzazione di versioni successive e modifiche dell'apparecchio, nonché variazioni nella consegna.

**Lees deze handleiding voor de ingebruikname zorgvuldig door en bewaar deze. Geef de handleiding bij doorverkoop van het toestel door aan de koper.**

## Inhoudsopgave

1	Veiligheidsinstructies	39
2	Gebruik volgens de voorschriften	41
3	Omvang van de levering	41
4	Technische beschrijving	41
5	Bediening	42
6	Reiniging en onderhoud	43
7	Garantie	43
8	Verhelpen van storingen	44
9	Afvoer	45
10	Technische gegevens	45

**Neem de volgende veiligheidsinstructies in acht.**

# 1 Veiligheidsinstructies

## 1.1 Algemene veiligheid



- Als het toestel zichtbaar beschadigd is, mag het niet in gebruik worden genomen.
- Let erop dat de ventilatiesleuven niet worden afgedekt.
- Reparaties aan dit toestel mogen uitsluitend door vaklui uitgevoerd worden. Door ondeskundige reparaties kunnen grote gevaren ontstaan.
- Gebruik geen elektrische toestellen binnen de koelbox, behalve als deze toestellen daarvoor door de fabrikant worden aanbevolen.
- Personen die door hun psychische, sensorische of geestelijke vaardigheden of hun onervarenheid of onwetendheid niet in staat zijn om de koelbox veilig te gebruiken, mogen dit toestel niet zonder toezicht of instructie door een verantwoordelijk persoon gebruiken.
- **Elektrische toestellen zijn geen speelgoed!**  
Bewaar en gebruik het toestel buiten het bereik van kinderen.



- Kinderen moeten onder toezicht zijn, om ervoor te zorgen dat ze niet met het toestel spelen.
- Levensmiddelen mogen alleen in de originele verpakkingen of geschikte bakken worden opgeslagen.
- Het koeltoestel is niet geschikt voor het transport van bijtende of oplosmiddelhoudende stoffen!
- Sluit het toestel alleen met de meegeleverde 12 V-aansluitkabel op een 12 V-stopcontact aan.
- Trek de stekker nooit met de aansluitkabel uit de sigaretten-aansteker of het stopcontact.
- Als de aansluitkabel is beschadigd, moet deze worden vervangen om gevaren te voorkomen.
- Trek de aansluitstekker eruit:
  - voor iedere reiniging en ieder onderhoud
  - na elk gebruik
- Bij boten: als uw toestel op het stroomnet is aangesloten, dient u er absoluut voor te zorgen dat de stroomtoevoer via een aardlekschakelaar beveiligd is! **Levensgevaar!**
- Klem uw koeltoestel en andere verbruikers van de accu af voor u een snellader aansluit!
- Vergelijk de spanning op het typeplaatje met de voorhanden energievoorziening.

## 1.2 Veiligheid bij het gebruik van het toestel



- Let er voor de ingebruikneming op dat de voedingskabel en de stekker droog zijn.
- Zet het toestel niet in de buurt van open vlammen of andere warmtebronnen (verwarming, sterke zonnestraling, gasovens enz.).
- **Waarschuwing oververhittingsgevaar!**  
Let er altijd op dat de warmte, die bij het bedrijf ontstaat, goed afgevoerd kan worden. Zorg ervoor, dat het toestel op voldoende afstand tot wanden en voorwerpen staat, zodat de lucht kan circuleren.
- Doe geen vloeistoffen of ijs in het binnenreservoir.
- Dompel het toestel nooit onder water.
- Bescherm het toestel en de kabels tegen hitte en vocht.



- Neem nooit blanke leidingen met blote handen vast. Dit geldt vooral bij het gebruik aan het wisselstroomnet: **levensgevaar!**
- De fabrikant kan niet aansprakelijk worden gesteld voor schade die door **gebruik tegen de voorschriften in** of door **verkeerde bediening** wordt veroorzaakt.

## 2 Gebruik volgens de voorschriften

Het koeltoestel is geschikt voor het koelen van levensmiddelen.

Het toestel is bestemd voor het gebruik aan een 12 V DC-boordnetstopcontact van een auto (sigarettenaansteker), boot of camper.

Het toestel is ook voor op de camping geschikt. Het toestel mag niet aan regen worden blootgesteld. Het kan als box of als kast worden gebruikt.



### Instructie:

We adviseren voor het gebruik van het toestel op het 220/240 V-wisselstroomnet een gelijkrichter te gebruiken.



### Instructie:

Om de koelbox op de autostoel te bevestigen, kan de veiligheidsgordel van het voertuig door de lippen aan de box worden geleid (zie afb. **1**, pagina 3).



### Waarschuwing!

Als u medicijnen wilt koelen, gelieve dan te controleren of het koelvermogen van het toestel aan de vereisten van het betreffende medicijn voldoet.

## 3 Omvang van de levering

- BordBar TF-08 (Artikelnr. 9105300001)
- Aansluitkabel voor 12-V-DC-aansluiting
- Gebruiksaanwijzing

## 4 Technische beschrijving

De koelbox is geschikt voor mobiel gebruik. Deze kan waren tot max. 20 °C onder omgevingstemperatuur afkoelen.

Door de praktische opschuifbare lamellensluiting kunt u uw gekoelde producten eenvoudig eruit halen.

De koeler is een Peltier-koeler met warmteafvoer door middel van een ventilator.

## 4.1 Toestelbeschrijving

Pos. in afb. **1**,  
pagina 3

Pos. in afb.	Omschrijving
1	Schouderband
2	Lussen voor de veiligheidsgordel
3	Lamellensluiting

## 5 Bediening



### Instructie

Voordat u het nieuwe koeltoestel in gebruik neemt, moet u het om hygiënische redenen van binnen en van buiten reinigen met een vochtige doek (zie ook hoofdstuk „Reiniging en onderhoud” op pagina 43).

### 5.1 Tips om energie te sparen

- Kies een goed geventileerde en tegen zonnestralen beschermde plaats.
- Laat warme spijzen eerst afkoelen, voordat u ze in het toestel koel houdt.
- Open het koeltoestel niet vaker dan nodig!
- Laat de lamellensluiting niet langer open dan nodig!
- Reinig regelmatig de dekselafdichting.

### 5.2 Koelbox gebruiken



#### Instructie

Zoals elk koeltoestel moet uw koelbox zo goed mogelijk geventileerd worden, zodat de weggetrokken warmte kan worden afgevoerd, anders is een optimale werking niet gewaarborgd.

- Plaats de koelbox op een vaste ondergrond.
- Sluit de 12-V-aansluitkabel op de sigarettenaansteker of een 12-V-stop-contact in de wagen aan.
- ✓ De koelbox start met het koelen van de binnenruimte.



**Waarschuwing!**

Zorg ervoor dat er zich alleen voorwerpen of waren in de koelbox bevinden die op de gekozen temperatuur gekoeld mogen worden.

- Als u de koelbox buiten bedrijf stelt, trek dan de aansluitstekker eruit.

### 5.3 Aansluiten op de sigarettenaansteker



**Instructie**

Als u de koelbox aansluit op de sigarettenaansteker van uw voertuig, let er dan op dat u het contact moet inschakelen om het toestel van stroom te voorzien.

## 6 Reiniging en onderhoud



**Waarschuwing!**

Trek voor het reinigen van de koelbox altijd de aansluitstekker uit het stopcontact of de sigarettenaansteker.



**Waarschuwing!**

Reinig de koelbox nooit onder stromend water of in afwaswater.



**Waarschuwing!**

Gebruik voor het reinigen geen bijtende schoonmaakmiddelen of harde voorwerpen, de koelbox zou hierdoor beschadigd kunnen raken.

- Reinig het toestel van binnen en buiten af en toe met een vochtige doek.

## 7 Garantie

De wettelijke garantieperiode is van toepassing. Als het product defect is, wendt u zich tot het filiaal van de fabrikant in uw land (adressen zie achterkant van de handleiding) of tot uw speciaalzaak.

Voor de afhandeling van de reparatie of garantie dient u de volgende documenten mee te sturen:

- een kopie van de factuur met datum van aankoop,
- reden van de klacht of een beschrijving van de storing.

## 8 Verhelpen van storingen

Storing	Mogelijke oorzaak	Voorstel tot oplossing
Uw box functioneert niet (stekker zit in het stopcontact).	Op het 12-volt-stopcontact (sigarettenaansteker) in het voertuig staat geen spanning.	In de meeste voertuigen moet de contactschakelaar ingeschakeld zijn om de sigarettenaansteker van spanning te voorzien.
	Op het wisselspanningsstopcontact staat geen spanning.	Probeer een ander stopcontact.
De box koelt niet (stekker zit in het stopcontact).	De binnenventilator of het koelelement is defect.	De reparatie kan alleen door een geautoriseerd servicebedrijf uitgevoerd worden.
	Bedrijf op het 12-V-stopcontact (sigarettenaansteker): het contact is ingeschakeld en de box functioneert niet. Trek de stekker uit het stopcontact en voer de volgende controles uit.	De fitting van de sigarettenaansteker is vervuild. Dit heeft een slecht elektrisch contact tot gevolg. De zekering van de 12-V-stekker is doorgebrand. De voertuigzekering is doorgebrand.





## 9 Afvoer

► Laat het verpakkingsmateriaal indien mogelijk recylen.



Als u het toestel definitief buiten bedrijf stelt, informeer dan bij het dichtstbijzijnde recyclingcentrum of uw speciaalzaak naar de betreffende afvoervoorschriften.

## 10 Technische gegevens

Artikelnr.	9105300001
Brutoinhoud:	8 liter
Aansluitspanning:	12 V DC
Opgenomen vermogen:	31 W
Koelvermogen:	max. 20 °C onder omgevingstemperatuur
Afmetingen (b x h x d):	390 x 342 x 160 mm
Gewicht:	3,5 kg
Keurmerk/certificaat:	   

Uitvoeringen, wijzigingen in verband met de technische vooruitgang en voorradigheid voorbehouden.

Læs denne vejledning omhyggeligt igennem før ibrugtagning, og gem den. Giv den til køberen, hvis du sælger apparatet.

## Indholdsfortegnelse

1	Sikkerhedshenvisninger	46
2	Korrekt brug	48
3	Leveringsomfang	48
4	Teknisk beskrivelse	48
5	Betjening	49
6	Rengøring og vedligeholdelse	50
7	Garanti	50
8	Udbedring af fejl	51
9	Bortskaffelse	51
10	Tekniske data	52

Overhold de efterfølgende sikkerhedshenvisninger.

## 1 Sikkerhedshenvisninger

### 1.1 Generel sikkerhed



- Hvis apparatet har synlige beskadigelser, må du ikke tage det i brug.
- Ventilationsåbningerne må ikke tildækkes.
- Reparationer på dette apparat må kun foretages af fagfolk. Ved ukorrekte reparationer kan der opstå betydelige farer.
- Anvend ikke elektriske apparater i køleboksen, undtagen hvis producenten anbefaler disse apparater hertil.
- Personer, der på grund af deres fysiske, sans- eller mentale evner eller deres uerfarenhed eller uvidenhed ikke er i stand til at anvende køleboksen sikkert, bør kun anvende dette apparat under en ansvarlig persons opsyn eller anvisning.
- **EI-apparater er ikke legetøj!**  
Opbevar og anvend apparatet uden for børns rækkevidde.
- Børn bør være under opsyn for at sikre, at de ikke leger med apparatet.
- Levnedsmidler må kun opbevares i original emballage eller egnede beholdere.



- Køleapparatet er ikke egnet til transport af stoffer, der er ætsende eller indeholder opløsningsmidler!
- Tilslut kun apparatet til en 12 V-stikdåse med 12 V-tilslutningskablet, der er indeholdt i leveringsomfanget.
- Træk aldrig stikket ud af cigarettænderen eller stikdåsen med tilslutningskablet.
- Hvis tilslutningskablet er beskadiget, skal det udskiftes med et kabel af samme type og med samme specifikation.
- Træk tilslutningsstikket ud:
  - før rengøring og vedligeholdelse
  - efter brug
- Ved både: Sørg ved tilslutning til strømnettet ubetinget for, at strømforsyningen er sikret med et fejlstrømsrelæ! **Livsfare!**
- Afbryd køleapparatet og andre forbrugere fra batteriet, før du tilslutter en hurtigoplader!
- Sammenlign spændingsangivelsen på typeskiltet med energiforsyningen, der er til rådighed.

## 1.2 Sikkerhed under anvendelse af apparatet



- Kontrollér før ibrugtagning, at ledningen og stikket er tørre.
- Stil ikke apparatet i nærheden af åben ild eller andre varmekilder (varmeapparater, stærk sol, gasovne osv.).
- **Vigtigt, fare for overophedning!**  
Sørg altid for, at varme, der opstår under driften, kan føres tilstrækkeligt bort. Sørg for, at apparatet har tilstrækkelig afstand til vægge og genstande, så luften kan cirkulere.
- Fyld ikke væsker eller is i den indvendige beholder.
- Dyb aldrig apparatet i vand.
- Beskyt apparatet og kablerne mod varme og fugtighed.
- Tag aldrig fat i uisolerede ledninger med bare hænder. Dette gælder frem for alt ved tilslutning til vekselstrømnettet: **Livsfare!**
- Producenten hæfter ikke for skader, der er forårsaget af **ukorrekt brug** eller **forkert betjening**.

## 2 Korrekt brug

Køleapparatet egner sig til at køle levnedsmidler.

Apparatet er beregnet til tilslutning til en 12 V-DC-stikdåse i ledningsnettet i en bil (cigaretænder), båd eller autocamper.

Apparatet er også egnet i forbindelse med camping. Apparatet må ikke udsættes for regn. Det kan anvendes som boks eller som skab.

**Bemærk:**

Vi anbefaler at anvende en netensretter, når apparatet tilsluttes til 220-240 V-vekselstrømmenet.

**Bemærk:**

For at fastgøre køleboksen på bilsædet kan køretøjets sikkerhedssele føres gennem laskerne på boksen (se fig. **1**, side 3).

**Vigtigt!**

Hvis du vil køle medicin, skal du kontrollere, om apparatets kølekapacitet svarer til kravene for det pågældende lægemiddel.

## 3 Leveringsomfang

- BordBar TF-08 (Artikel-nr. 9105300001)
- Tilslutningskabel til 12 V-DC-tilslutning
- Betjeningsvejledning

## 4 Teknisk beskrivelse

Køleboksen er egnet til mobil anvendelse. Den kan afkøle varer indtil maks. 20 °C under udenomstemperatur, holde dem kolde.

Med den praktiske lamellukning, der kan skubbes op, er det nemt at få adgang til de kølede varer.

Kølesystemet er en slidfri Peltier-køling med varmeafgivelse ved hjælp af en ventilator.



## 4.1 Beskrivelse af apparatet

Pos. på fig. 1, side 3	Betegnelse
1	Skulderrem
2	Lasker til sikkerhedsselen
3	Lamellukning

## 5 Betjening



### Bemærk

Før du tager køleapparatet i brug, bør du af hygiejniske årsager rengøre det indvendigt og udvendigt med en fugtig klud (se også kapitlet „Rengøring og vedligeholdelse“ på side 50).

### 5.1 Tips til energibesparelse

- Vælg et anvendelsessted, der er godt ventileret og beskyttet mod sol.
- Lad først varm mad afkøle, før du holder den kold i apparatet.
- Åbn ikke køleapparatet hyppigere end nødvendigt!
- Lad ikke lamellukningen være åben længere end nødvendigt!
- Rengør lågets tætning regelmæssigt.

### 5.2 Anvendelse af køleboksen



### Bemærk

Som alle køleapparater skal køleboksen være fejlfrit ventileret, så den afledte varme kan føres bort. I modsat fald er en korrekt funktion ikke sikret.

- Stil køleboksen på et fast underlag.
- Tilslut 12 V-tilslutningskablet til cigarettænderen eller en 12 V-stikdåse i køretøjet.
- ✓ Køleboksen starter med at køle det indvendige rum.



### Vigtigt!

Sørg for, at der kun er genstande eller varer i køleboksen, der må afkøles til den valgte temperatur.

- Når du tager køleboksen ud af drift, skal du trække tilslutningsstikket ud.

### 5.3 Tilslutning til cigarettænderen



#### Bemærk

Når du tilslutter køleboksen til cigarettænderen i køretøjet, skal du evt. slå tændingen til, så apparatet forsynes med strøm.

## 6 Rengøring og vedligeholdelse



#### Vigtigt!

Træk tilslutningsstikket ud af stikdåsen eller cigarettænderen, før køleboksen rengøres.



#### Vigtigt!

Rengør aldrig køleboksen under rindende vand eller i opvaskevand.



#### Vigtigt!

Anvend ikke skrabe rengøringsmidler eller hårde genstande ved rengøringen, da de kan beskadige køleboksen.

- Rengør af og til apparatet indvendigt og udvendigt med en fugtig klud.

## 7 Garanti

Den lovbestemte garantiperiode gælder. Hvis produktet er defekt, skal du kontakte producentens afdeling i dit land (adresser, se vejledningens bagside) eller din forhandler.

Ved reparation eller krav om garanti skal du medsende følgende bilag:

- En kopi af regningen med købsdato
- En reklamationsgrund eller en fejlbeskrivelse

## 8 Udbedring af fejl

Fejl	Mulig årsag	Løsningsforslag
Boksen fungerer ikke (stikket er sat i).	På 12 volt-stikdåsen (cigarettænder) i køretøjet er der ingen spænding.  Vekselspændingsstikdåsen har ikke spænding.	I de fleste køretøjer skal tændingen være slået til, for at cigarettænderen har spænding.  Forsøg med en anden stikdåse.
Boksen køler ikke (stikket er sat i).	Den indvendige ventilator eller køleelementet er defekt.	Reparationen kan kun foretages af en tilladt kundeservice.
Drift med 12 V-stikdåsen (cigarettænder): Tændingen er slået til, og boksen fungerer ikke. Træk stikket ud af stikdåsen, og foretag følgende kontroller.	Cigarettænderens fatning er snavset. Konsekvensen er en dårlig elektrisk forbindelse.  12 V-stikkets sikring er brændt over.  Køretøjets sikring er brændt over.	Hvis køleboksstikket bliver meget varmt i cigarettænderens fatning, skal fatningen enten rengøres, eller stikket er muligvis ikke samlet rigtigt.  Udskift 12 V-stikkets sikring (5 A) (fig. 2 1, side 3).  Udskift køretøjets sikring til 12 V-stikdåsen (normalt 15 A) (se køretøjets driftshenvisninger).





## 9 Bortskaffelse

- Bortskaf så vidt muligt emballagen sammen med det tilsvarende genbrugsaffald.



Hvis du tager apparatet endegyldigt ud af drift, skal du kontakte det nærmeste recyclingcenter eller din faghandel for at få de pågældende forskrifter om bortskaffelse.

## 10 Tekniske data

Artikel-nr.	9105300001
Bruttoindhold:	8 liter
Tilslutningsspænding:	12 V DC
Effektforbrug:	31 W
Kølekapacitet:	maks. 20 °C under udenomstemperaturen
Mål (B x H x D):	390 x 342 x 160 mm
Vægt:	3,5 kg
Godkendelse/certifikat:	   

Der tages forbehold for udførelser, ændringer som følge af teknisk udvikling og for muligheder for levering.

**Läs igenom anvisningarna noga innan apparaten tas i drift. Spara bruksanvisningen för senare bruk. Överlämna bruksanvisningen till den nya ägaren vid ev. vidareförsäljning.**

## Innehållsförteckning

1	Säkerhetsanvisningar	53
2	Ändamålsenlig användning	55
3	Leveransomfattning	55
4	Teknisk beskrivning	55
5	Användning	56
6	Rengöring och skötsel	57
7	Garanti	57
8	Felsökning	58
9	Avfallshantering	59
10	Tekniska data	59

**Beakta nedanstående säkerhetsanvisningar.**

## 1 Säkerhetsanvisningar

### 1.1 Allmän säkerhet



- Om apparaten uppvisar synliga skador får den ej tas i drift.
- Se till att ventilationsspringorna inte täcks över.
- Reparationer på apparaten får endast utföras av behörigt fackfolk. Icke fackmässiga reparationer kan leda till att allvarliga faror uppstår.
- Använd inga elektriska apparater för arbeten inne i kylboxen. Undantag: apparaterna rekommenderas för sådan användning av tillverkaren.
- Personer som på grund av fysiska, sensoriska eller mentala funktionshinder eller på grund av oerfarenhet eller ovetande inte kan använda kylboxen på ett säkert sätt, bör inte använda apparaten utan uppsikt eller hjälp av en ansvarig person.
- **Elapparater är inga leksaker!**  
Förvara och använd apparaten utom räckhåll för barn.
- Kinder bör hållas under uppsikt, så att de inte leker med apparaten.



- Livsmedel får endast förvaras i originalförpackningarna eller i andra lämpliga behållare.
- Kylboxen är inte ämnad för transport av frätande ämnen och ämnen som innehåller lösningsmedel!
- Anslut endast apparaten till ett 12 V-uttag med medföljande 12 V-anlutningskabel.
- Dra aldrig ut stickkontakten ur cigarettuttaget eller eluttaget genom att dra i anlutningskabeln.
- Om anlutningskabeln skadas måste den bytas ut mot en kabel av samma typ och med samma specifikationer.
- Dra ut kontakten:
  - före rengöring och underhåll
  - efter användning
- För båtar: söj för att strömförsörjningen är säkrad med en jordfelsbrytare! **Livsfara!**
- Koppla bort kylboxen och andra elförbrukare från batteriet innan en batteriladdare ansluts!
- Jämför spänningsangivelsen på typskylten med elförsörjningen på plats.

## 1.2 Säkerhet under drift



- Kontrollera, innan apparaten tas i drift, att elkabeln och stickkontakten är torra.
- Ställ inte kylboxen i närheten av öppen eld eller andra värmekällor (värmeelement, starkt solljus, gasspisar osv.).
- **Observera! Risk för överhettning!**  
Se till att värmen som alstras under användningen kan avledas ordentligt. Apparaten måste ha tillräckligt stort avstånd till vägg/andra föremål, så att luften kan cirkulera fritt.
- Fyll inte innerfacket med vätskor eller is.
- Doppa aldrig ned apparaten i vatten.
- Skydda apparaten och kablarna mot hetta och fukt.
- Ta inte tag i avskalade ledningar med händerna. Detta gäller framför allt vid drift med växelström: **Livsfara!**
- Tillverkaren ansvarar inte för skador som uppstår p.g.a. **icke ändamålsenlig användning** eller **felaktig hantering/skötsel**.

## 2 Ändamålsenlig användning

Kylboxen är avsedd för kylning av livsmedel.

Apparaten är avsedd för 12 V DC-elsystem i bilar (cigarettändare), båtar eller husbilar.

Den är även avsedd för campingändamål. Apparaten måste skyddas mot regn. Den kan installeras både som box och som skåp.



---

**Observera:**

Om apparaten ansluts till en 220-240 V-växelströmkälla rekommenderar vi att en likriktare används.

---



---

**Observera:**

För fastsättning av kylboxen på bilstolen kan fordonets säkerhetsbälte dras genom boxens öglor (se fig. **1**, sida 3).

---



---

**Observera!**

Om apparaten ska användas för kylning av mediciner; kontrollera att apparatens kylförmåga är tillräcklig för de kylkrav som medicinerna ställer.

---

## 3 Leveransomfattning

- BordBar TF-08 (Artikel-nr 9105300001)
- 12 V DC-anslutningskabel
- Bruksanvisning

## 4 Teknisk beskrivning

Kylboxen är lämpad för mobil användning. Det går att hålla varor kylda/kyla varor till 20 °C under omgivningstemperaturen.

Den praktiska "lamelluckan" gör det enkelt att komma åt de kylda varorna.

Kylsystemet är en slitagefri peltierkyllning med värmeavledning genom en fläkt.

## 4.1 Apparatbeskrivning

Pos. på fig. <b>1</b> , sida 3	Beteckning
1	Axelrem
2	Fästremmar för säkerhetsbälte
3	Lamelllucka

## 5 Användning



### Anvisning

Innan kylboxen tas i drift ska den, av hygieniska skäl, torkas av in- och utvändigt med en fuktig trasa (se även kapitel "Rengöring och skötsel" på sidan 57).

### 5.1 Tips för energibesparing

- Välj en uppställningsplats med god ventilation som är skyddad mot direkt solljus.
- Låt varm mat svalna innan den läggs in i kylboxen.
- Öppna inte kylboxen oftare än nödvändigt!
- Låt inte lamellslutaren vara öppen längre än nödvändigt!
- Rengör lockets tätning regelbundet.

### 5.2 Använda kylboxen



#### Anvisning

Kylboxen måste, som alla kylaggregat, ha god ventilation så att värmen avleds ordentligt – annars säkertställs inte kylboxens funktion.

- Ställ kylboxen på ett fast underlag.
- Anslut 12 V-anslutningskabeln till cigarettuttaget eller ett 12 V-uttag i fordonet.
- ✓ Kylboxen startar och kyler facket.



#### Observera!

Se till att det endast finns föremål resp. varor i kylboxen som får kylas till den inställda temperaturen.



- Dra ut kontakten när kylboxen ska tas ur drift.

### 5.3 Ansluta till cigarettändaren



#### Anvisning

Beakta att tändningen ev. måste slås på för att försörja kylboxen med ström när den är ansluten till cigarettuttaget.

## 6 Rengöring och skötsel



#### Observera!

Dra ut kontakten ur eluttaget eller cigarettuttaget före rengöring av kylboxen.



#### Observera!

Rengör aldrig kylboxen under rinnande vatten eller i diskvatten.



#### Observera!

Använd inga skarpa rengöringsmedel eller hårda föremål vid rengöring, då dessa kan skada kylboxen.

- Rengör kylboxen då och då in- och utvändigt med en fuktig trasa.

## 7 Garanti

Den lagstadgade garantitiden gäller. Om produkten är defekt: kontakta tillverkarens kontor i ditt land (adresser, se bruksanvisningens baksida) eller återförsäljaren.

Vid reparations- resp. garantiärenden ska följande skickas med:

- en kopia på fakturan med inköpsdatum,
- en reklameringsbeskrivning/felbeskrivning.

## 8 Felsökning

Störning	Möjlig orsak	Lösning
Boxen fungerar inte (kontakten är insatt).	Det finns ingen spänning i fordonets 12 volts uttag (cigarettuttag).  Ingen spänning i växelströmuttaget.	På de flesta fordon finns det ingen spänning i cigarettuttaget om tändningen inte har slagits på.  Prova med ett annat uttag.
Boxen kyler inte (kontakten är insatt).  Anslutning till 12 V-uttag (cigarettändare): Tändningen är påslagen men kylboxen fungerar inte. Dra ut stickkontakten ur uttaget och genomför följande kontroller.	Invändig fläkt eller kylelement defekt.  Hållaren på cigarettuttaget är smutsig. Det ger dålig elektrisk kontakt.  12 V-uttagsets säkring trasig.  Fordonets säkring utlöst.	Reparationer får endast utföras av auktoriserad kundservice.  Om stickkontakten till kylboxen blir mycket varm i cigarettuttaget, måste antingen hållaren rengöras eller så är stickkontakten möjligtvis inte korrekt ansluten.  Byt ut 12 V-uttagsets (fig. <b>2</b> 1, sida 3) säkring (5 A).  Byt ut fordonets säkring för 12 V-uttaget (normalt 15 A, se fordonets instruktionsbok).





## 9 Avfallshantering

- Lämna om möjligt förpackningsmaterialet till återvinning.



När apparaten slutgiltigt tas ur bruk: informera dig om gällande bestämmelser hos närmaste återvinningscentral eller hos återförsäljaren.

## 10 Tekniska data

Artikel-nr	9105300001
Bruttovolym:	8 liter
Anslutningsspänning:	12 V DC
Effektbehov:	31 W
Kyleffekt:	max. 20 °C under omgivningstemperatur
Mått (H x B x D):	390 x 342 x 160 mm
Vikt:	3,5 kg
Provning/certifikat:	   

Olika utföranden, tekniska förbättringar och leveransmöjligheter förbehålles.

**Les bruksanvisningen nøye før du tar i bruk apparatet, og ta vare på den. Hvis apparatet selges videre, må man sørge for å gi bruksanvisningen videre også.**

## Innhold

1	Sikkerhetsregler	60
2	Tiltenkt bruk	62
3	Leveringsomfang	62
4	Teknisk beskrivelse	62
5	Betjening	63
6	Rengjøring og stell	64
7	Garanti	64
8	Feilretting	65
9	Deponering	65
10	Tekniske data	66

**Følg disse sikkerhetsreglene.**

## 1 Sikkerhetsregler

### 1.1 Generell sikkerhet



- Apparatet må ikke tas i bruk hvis det har synlige skader.
- Pass på at lufteåpningene ikke blir blokkert.
- Reparasjoner på dette apparatet må kun utføres av fagfolk. Feil reparasjoner kan føre til betydelige skader.
- Ikke bruk elektriske apparater inne i kjøleboksen, hvis ikke disse apparatene er anbefalt brukt av produsenten.
- Personer (inklusive barn) som på grunn av sine fysiske, sensoriske eller mentale ferdigheter eller på grunn av sin uerfarenhet eller manglende kjennskap ikke er i stand til å bruke kjøleboksen på en sikker måte, må ikke bruke dette apparatet uten oppsyn eller anvisning fra en ansvarlig person.
- **Elektriske apparater er ikke beregnet for barn!** Oppbevar og bruk apparatet utenfor barns rekkevidde.
- Barn skal være under tilsyn for å sikre at de ikke leker med apparatet.



- Næringsmidler må oppbevares i originalforpakning eller i egne beholdere.
- Kjøleapparatet er ikke egnet for transport av etsende eller løsemiddelholdige stoffer!
- Koble apparatet kun til en 12 V stikkontakt med 12 V tilkoblingskabelen som følger med.
- Trekk aldri støpslet ut av sigaretteneren eller stikkontakten etter ledningen.
- Når tilkoblingskabelen er skadet, må den byttes for å unngå farer.
- Trekk ut tilkoblingspluggen:
  - før rengjøring og stell
  - hver gang etter bruk
- For båter: Ved nettdrift må apparatet være sikret via en FI-bryter! **Livsfare!**
- Koble dette kjøleapparatet og andre forbrukere fra batteriet før du kobler til hurtiglader!
- Sammenlign spenningsspesifikasjonene på merkeskiltet med tilgjengelig strømtilførsel.

## 1.2 Sikkerhet ved bruk av apparatet



- Før du tar apparatet i bruk, må du passe på at ledningen og støpslet er tørre.
- Ikke plasser apparatet i nærheten av åpen flamme eller andre varmekilder (oppvarming, sterk solbestråling, gassovner osv.).
- **Merk, fare for overoppheting!**  
Påse at varme som oppstår under drift alltid blir ventilert bort på en tilfredsstillende måte. Påse derfor at apparatet står langt nok unna vegger eller gjenstander, slik at luften kan sirkulere.
- Fyll ikke væsker eller is i den innvendige beholderen.
- Dypp aldri apparatet i vann.
- Beskytt apparatet og kabelen mot varme og fuktighet.
- Ta ikke i bare ledninger med bare hender. Dette gjelder spesielt ved drift fra vekselstrømnettet: **Livsfare!**
- Produsenten påtar seg intet ansvar for skader som skyldes **ikke tiltenkt bruk** eller **feil bruk**.

## 2 Tiltenkt bruk

Kjøleapparatet er beregnet på nedkjøling av næringsmidler.

Apparatet er beregnet for drift fra 12 V DC-uttaket i bilen (sigarettenner), båten eller bobilen.

Apparatet er også egnet til camping-bruk. Apparatet må ikke utsettes for regn. Det kan brukes som boks eller skap.



**Tips:**

For å drive apparatet på 220-240 V vekselstrøm, anbefaler vi at man benytter en nettlikeretter.



**Tips:**

For å feste kjøleboksen til setet kan man føre sikkerhetsbeltet i kjøretøyet gjennom løkken på kjøleboksen (se fig. **1**, side 3).



**Merk!**

Hvis apparatet benyttes til kjøling av medikamenter, må man kontrollere at kjøleeffekten er tilpasset kravene legemidlet stiller.

## 3 Leveringsomfang

- BordBar TF-08 (Artikkelnr. 9105300001)
- Tilkoblingskabel for 12 V DC-tilkobling
- Bruksanvisning

## 4 Teknisk beskrivelse

Kjøleboksen er egnet for mobil bruk. Du kan kjøle ned varer til maks. 20 °C under omgivelsestemperatur eller holde dem kalde.

Den praktiske lamellåsen kan skyves opp, slik at du enkelt får tilgang til de nedkjølte varene.

Kjølesystemet er et slitasjeffritt Peltier-kjøleaggregat hvor varmen ledes bort av ei vifte.

## 4.1 Apparatbeskrivelse

Pos. i fig. <b>1</b> , side 3	Betegnelse
1	Skulderreim
2	Klafter for boksreim
3	Lamellås

## 5 Betjening



### Tips

Før kjøleapparatet tas i bruk, skal man av hygieniske årsaker rengjøre det innvendig og utenpå med en fuktig klut (se også Kapittel «Rengjøring og stell» på side 64).

### 5.1 Tips for energisparing

- Velg et montasjested som har god ventilasjon og er beskyttet mot solstråling.
- Avkjøl varm mat før du plasserer den i apparatet for avkjøling.
- Ikke åpne kjøleapparatet lenger enn nødvendig!
- La ikke lamellåsen stå åpen lenger enn nødvendig!
- Rengjør dekseltettingen regelmessig.

### 5.2 Bruk av kjøleboksen



### Tips

I likhet med alle kjøleapparater må kjøleboksen din ha tilstrekkelig lufting, slik at varmen som trekkes inn kan ledes bort, hvis ikke er ikke feilfri funksjon garantert.

- Sett kjøleboksen på et fast underlag.
- Koble 12 V tilkoblingskabelen til sigarettenneren eller en 12 V stikkontakt i kjøretøyet.
- ✓ Kjøleboksen begynner å kjøle ned det innvendige rommet.



### Merk!

Pass på at kun gjenstander hhv. varer som befinner seg i kjøleboksen og som tåler nedkjøling blir nedkjølt til innstilt temperatur.

- Når du tar kjøleboksen ut av drift, trekker du ut tilkoblingspluggen.

### 5.3 Tilkobling til sigarettenner



#### Tips

Når du kobler kjøleboksen til sigaretteneren på kjøretøyet, må du slå på tenningen slik at apparatet får strøm.

## 6 Rengjøring og stell



#### Merk!

Alltid før kjøleboksen rengjøres, skal tilkoblingspluggen trekkes ut av stikkontakten eller sigaretteneren.



#### Merk!

Apparatet må aldri rengjøres under rennende vann eller spyles.



#### Merk!

Bruk ikke sterke vaskemidler eller harde gjenstander til rengjøring, da det kan skade kjøleboksen.

- Rengjør apparatet innvendig og utvendig fra tid til annen med en fuktig klut.

## 7 Garanti

Lovmessig garantitid gjelder. Hvis produktet skulle være defekt, kontakter du produsentens filial i ditt land (du finner adressene på baksiden av veiledningen) eller til din faghandler.

Ved henvendelser vedrørende reparasjon eller garanti, må du sende med følgende dokumentasjon:

- kopi av kvitteringen med kjøpsdato,
- årsak til reklamasjonen eller beskrivelse av feilen.



## 8 Feilretting

Feil	Mulig årsak	Forslag til løsning
Boksen fungerer ikke (støpslet er plugget inn).	Det er ikke noen spenning på 12 V-kontakten (sigarettenneren) i kjøretøyet. Vekselspenningskontakten har ikke spenning.	I de fleste kjøretøyer må tenningen være på for at sigarettenneren skal ha spenning. Prøv å koble til en annen stikkontakt.
Boksen kjøler ikke (støpslet er plugget inn).	Den innvendige viften eller kjøleelementet er defekt.	Reparasjonen kan kun utføres av en godkjent kundeservicebedrift.
Drift på 12 V stikkontakt (sigarettenner): Tenningen er innkoblet, og boksen fungerer ikke. Trekk pluggen ut av kontakten og foreta følgende kontroller.	Fatningen til sigarettenneren er tilsmusset. Dette fører til dårlig elektrisk kontakt. Sikringen til 12 V-støpslet har gått. Kjøretøysikringen har gått.	Hvis kjølebokspluggen blir svært varm i sigarettenneren, må enten kontakten gjøres ren, eller så er pluggen muligens ikke korrekt montert. Bytt sikringen (5 A) til 12 V-støpslet (fig. 2 1, side 3). Skift ut kjøretøysikringen til 12 V-kontakten (vanligvis 15 A) (følg bruksanvisningen til kjøretøyet).





## 9 Deponering

► Lever emballasje til resirkulering så langt det er mulig.



Når du tar apparatet ut av drift for siste gang, må du sørge for å få informasjon om deponeringsforskrifter hos nærmeste resirkuleringsstasjon eller hos din faghandler.

## 10 Tekniske data

Artikkelnr.	9105300001
Bruttoinnhold:	8 Liter
Tilkoblingsspenning:	12 V DC
Effektforbruk:	31 W
Kjøleeffekt:	maks. 20 °C under omgivelsestemperatur
Mål (B x H x D):	390 x 342 x 160 mm
Vekt:	3,5 kg
Test/Sertifikat:	   

Vi tar forbehold om utførelser, endringer som følge av tekniske forbedringer og leveringsmuligheter.

**Olkaa hyvä ja lukekaa tämä ohje huolellisesti läpi ennen laitteen käyttöön ottamista ja säilyttäkää ohje hyvin. Siinä tapauksessa, että myytte laitteen eteenpäin, antakaa ohje tällöin edelleen ostajalle.**

## Sisällysluettelo

1	Turvallisuusohjeet . . . . .	67
2	Tarkoituksenmukainen käyttö . . . . .	69
3	Toimituskokonaisuus . . . . .	69
4	Tekninen kuvaus . . . . .	69
5	Käyttö . . . . .	70
6	Puhdistaminen ja hoito . . . . .	71
7	Tuotevastuu . . . . .	71
8	Häiriöiden poistaminen . . . . .	72
9	Hävittäminen . . . . .	72
10	Tekniset tiedot . . . . .	73

**Olkaa hyvä ja noudattakaa seuraavia turvallisuusohjeita.**

## 1 Turvallisuusohjeet

### 1.1 Yleinen turvallisuus



- Laitetta ei saa ottaa käyttöön, jos siinä on näkyviä vaurioita.
- Huolehdi siitä, että tuuletusrakoja ei peitetä.
- Ainoastaan ammattilaiset saavat korjata tätä laitetta. Epäasianmukaisista korjauksista saattaa aiheutua huomattavia vaaroja.
- Älä käytä kylmälaukun sisällä mitään sähkölaitteita, vaikka valmistaja näitä suosittelee.
- Henkilöiden, jotka eivät voi käyttää kylmälaukua turvallisesti fyysisten, sensoristen tai psyykkisten taitojensa vuoksi, tai kokemattomuuden tai tietämättömyyden vuoksi, ei tulisi käyttää laitetta ilman valvontaa tai vastuullisen henkilön ohjeita.
- **Sähkölaitteet eivät ole lasten leluja!**  
Säilyttäkää ja käyttäkää laitetta lasten ulottumattomissa.
- Varmistaaksesi, etteivät lapset leiki laitteella, tulee heitä valvoa.
- Elintarvikkeita saa säilyttää vain alkuperäispakkauksissa tai tarkoitukseen sopivissa astioissa.



- Kylmälaite ei sovi syövyttävien tai liuotinainepitoisten aineiden kuljettamiseen!
- Liitä laite ainoastaan toimituksessa mukana olleella 12 V:n liitäntäjohdolla 12 V:n pistorasiaan.
- Älkää ottako pistoketta koskaan pois savukkeensytyttimestä tai pistorasiasta johdosta vetämällä.
- Jos liitäntäjohto on vioittunut, tulee se vaihtaa samantyyppiseen ja saman spesifikaation omaavaan johtoon.
- Irrota liitäntäpistoke:
  - ennen jokaista puhdistusta tai hoitoa
  - jokaisen käytön jälkeen
- Veneissä: Huolehtikaa verkkokäytössä ehdottomasti siitä, että virransyöttönne on suojattu FI-kytkimellä. **Hengenvaara!**
- Irrotakaa kylmälaitteenne ja muut sähköä käyttävät laitteet akusta ennen pikalaturin liittämistä.
- Verratkaa tyyppikilven jännitetietoja käytettävissä olevaan energiansyöttöön.

## 1.2 Laitteen käyttöturvallisuus



- Huolehtikaa ennen laitteen käyttöönottoa siitä, että johto ja pistoke ovat kuivia.
- Älkää asettako laitetta avoliekkien tai muiden lämpölähteiden (lämmitys, voimakas auringonpaiste, kaasuuunit jne.) lähelle.
- **Huomio ylikuumenemisvaara!**  
Huolehtikaa aina siitä, käytössä syntyvä lämpö saadaan johdettua riittävän hyvin pois. Huolehtikaa siitä, että laite on riittävän etäällä seinistä tai esineistä, jotta ilma pääsee kiertämään.
- Älkää laittako sisäastiaan minkäänlaisia nesteitä tai jäätä.
- Älkää upottako laitetta koskaan veteen.
- Suojatkaa laite ja sen johto kuumuudelta ja kosteudelta.
- Älkää koskettako avojohtimia koskaan paljain käsin. Tämä koskee ennen kaikkea vaihtovirtaverkkokäyttöä: **Hengenvaara!**
- Valmistaja ei ota vastuuta vahingoista, jotka aiheutuvat **epäsi-  
annukaisesta käytöstä** tai **väärästä käytöstä**.

## 2 Tarkoituksenmukainen käyttö

Kylmälaite sopii elintarvikkeiden jäädyttämiseen.

Laite on suunniteltu käytettäväksi auton (savukkeensytytin), veneen tai asuntoauton 12 V-DC-tasavirtapistorasian avulla.

Laite sopii myös camping-käyttöön. Laitetta ei saa asettaa alttiiksi sateelle. Sitä voidaan käyttää laukkuna tai kaappina.



### Ohje:

Suosittelemme laitteen 220–240 V-vaihtovirtaverkkokäyttöön verkotatasasuuntaajaa.



### Ohje:

Kun kylmälaukku kiinnitetään autonistuimeen, ajoneuvon turvavyö voidaan ohjata laukun salpojen läpi (kuva 1, sivu 3).



### Huomio!

Jos haluatte jäädyttää lääkkeitä, tarkistakaa, vastaako laitteen jäähdysteho kulloisenkin lääkkeen vaatimuksia.

## 3 Toimituskokonaisuus

- BordBar TF-08 (Tuotenro. 9105300001)
- Liitäntäjohto 12 V DC -liitäntään
- Käyttöohje

## 4 Tekninen kuvaus

Kylmälaukku sopii liikkuvaan käyttöön. Se voi jäädyttää tuotteita max. 20 °C ympäristölämpötilaa kylmemmiksi ja pitää ne kylminä.

Avaamalla kätevän lamellisulkimen pääset helposti jäähdytettyihin tavaroihin käsiksi.

Jäähdytys on kulumaton ja fluorattuja kloorihiilivetyjä sisältämätön peltier-jäähdytys, jonka lämmönpoisto hoidetaan tuulettimella.

## 4.1 Laitekuvaus

Kohta – kuva <b>1</b> , sivu 3	Nimitys
1	Olkavyö
2	Läpät turvavyökiinnitystä varten
3	Lamellisuljin

## 5 Käyttö



### Ohje

Puhdistakaa uusi kylmälaite hygieenisistä syistä kostealla liinalla sisältä ja ulkoa ennen laitteen käyttöön ottamista (kts. myös Kapale "Puhdistaminen ja hoito" sivulla 71).

### 5.1 Vinkkejä energian säästämiseen

- Valitkaa asennuspaikka, joka on hyvin tuuletettu ja suojassa auringonpaisteelta.
- Antakaa lämminten ruokien jäähtyä ennen niiden säilyttämistä laitteessa kylminä.
- Älkää avatko kylmälaitetta tarpeettoman usein!
- Älä pidä lamellisuljinta auki tarpeettomasti!
- Puhdista kannen tiiviste säännöllisesti.

### 5.2 Kylmälaukun käyttäminen



#### Ohje

Kylmälaukunne tarvitsee kaikkien kylmlaitteiden tavoin kunnan tuuletuksen, jotta sen synnyttämä lämpö pääsee poistumaan. Muutoin laitteen asianmukaista toimintaa ei voida taata.

- Asettakaa kylmälaukku tukevalle alustalle.
- Liitätkää 12 V -liitäntäjohto ajoneuvon savukkeensytyttimeen tai 12 V -pistorasiaan.
- ✓ Kylmälaukku alkaa jäähdyttää sisätilaansa.



**Huomio!**

Huolehtikaa siitä, että kylmälaukussa on vain esineitä tai tuotteita, jotka saa jäädyttää valittuun lämpötilaan.

- Irrota liitäntäpistoke, kun lopetat kylmälaukun käyttämisen.

### 5.3 Liittäminen savukkeensytyttimeen



**Ohje**

Huomatkaa, että sytytyksen täytyy mahd. olla virransyöttöä varten päällä, kun kylmälaukku liitetään ajoneuvonne savukkeensytyttimeen.

## 6 Puhdistaminen ja hoito



**Huomio!**

Vedä liitäntäjohto irti pistorasiasta tai savukkeensytyttimestä aina ennen kuin puhdistat kylmälaukun.



**Huomio!**

Älkää puhdistako kylmälaukkuja koskaan juoksevan veden alla tai tiskivedessä.



**Huomio!**

Älkää käyttäkö puhdistamiseen voimakkaita puhdistusaineita tai kovia esineitä, koska ne voivat vahingoittaa kylmälaukkuja.

- Puhdistakaa laite toisinaan sisältä ja ulkoa kostealla liinalla.

## 7 Tuotevastuu

Laitetta koskee lakisääteinen takuu-aika. Jos tuote sattuu olemaan viallinen, lähetä se paikalliseen WAECO toimipisteeseen (osoitteet käyttöohjeen takasivulla) tai omalle kauppiallesi. Korjaus- ja takuukäsittelyä varten lähetä mukana seuraavat asiakirjat:

- kopio ostolaskusta, jossa näkyy ostopäivä,
- valitusperuste tai vikakuvaus.

## 8 Häiriöiden poistaminen

Häiriö	Mahdollinen syy	Ratkaisuehdotus
Laukku ei toimi (pistoke on paikallaan).	Ajoneuvon 12 V -pistorasiassa (savukkeensytyttimessä) ei ole jännitettä. Vaihtojännitepistorasiassa ei ole jännitettä.	Useimmissa ajoneuvoissa virtalukon täytyy olla päällä, jotta savukkeensytytin saa jännitettä. Kokeilkaa toista pistorasiaa.
Laukku ei jäähdytä (pistoke on paikallaan).	Sisätuuletin tai jäähdytyselementti on rikki.	Vain valtuutettu asiakaspalveluliike voi korjata vian.
Käyttö 12 V -pistorasiassa (savukkeensytytin): Sytytys on päällä ja laukku ei toimi. Vetäkää pistoke pistorasiasta ja suorittakaa seuraavat tarkastukset.	Savukkeensytyttimen runko on likainen. Tämän vuoksi sähköinen kontakti on heikko. 12 V -pistokkeessa oleva sulake on palanut. Ajoneuvon sulake on palanut.	Jos kylmälaukkunne pistoke lämpenee savukkeensytyttimessä hyvin lämpimäksi, joko kehys täytyy puhdistaa tai pistoketta ei ole mahd. koottu oikein. Vaihtakaa 12 V -pistokkeen sulake (5 A) (kuva <b>2</b> 1, sivu 3). Vaihtakaa ajoneuvon 12 V -pistorasian sulake (tavallisesti 15 A) (noudattakaa ajoneuvonne käyttöohjeita).

## 9 Hävittäminen





- Viekää pakkausmateriaali mahdollisuuksien mukaan vastaavan kierrätysjätteen joukkoon.



Jos poistatte laitteen lopullisesti käytöstä, olkaa hyvä ja ottakaa selvää laitteen hävittämistä koskevista määräyksistä lähimmässä kierrätyskeskuksessa tai kauppianne luona.



## 10 Tekniset tiedot

<b>Tuotenro.</b>	<b>9105300001</b>
Bruttotilavuus:	8 litraa
Liitäntäjännite:	12 V DC
Tehonkulutus:	31 W
Jäähdytysteho:	maks. 20 °C ympäristölämpötilaa kylmemmäksi
Mitat (L x K x S):	390 x 342 x 160 mm
Paino:	3,5 kg
Tarkastus/sertifikaatti:	   

Oikeus mallimuutoksiin, teknistä kehitystä palveleviin muutoksiin ja toimitusmahdollisuuksiin pidätetään.

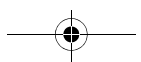
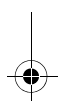
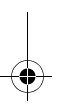
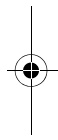
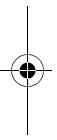
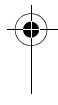
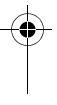

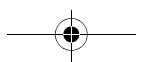
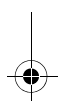
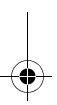
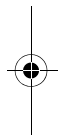
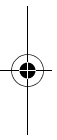
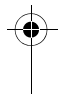
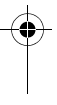
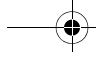

# **Dometic** GROUP

**(D) Dometic WAECO International GmbH**  
Hollefeldstraße 63 · D-48282 Emsdetten  
☎ +49 (0) 2572 879-195 · 📠 +49 (0) 2572 879-322  
Mail: info@dometic-waeco.de · Internet: www.dometic-waeco.de

## Europe

**(A) Dometic Austria GmbH**  
Neudorferstrasse 108  
2353 Guntramsdorf  
☎ +43 2236 908070  
📠 +43 2236 90807060  
Mail: info@waeco.at

**(CH) Dometic Switzerland AG**  
Riedackerstrasse 7a  
CH-8153 Rümliang (Zürich)  
☎ +41 44 8187171  
📠 +41 44 8187191  
Mail: info@dometic-waeco.ch

**(DK) Dometic Denmark A/S**  
Nordensvej 15, Taulov  
DK-7000 Fredericia  
☎ +45 75585966  
📠 +45 75586307  
Mail: info@waeco.dk

**(E) Dometic Spain S.L.**  
Avda. Sierra del Guadarrama, 16  
E-28691 Villanueva de la Cañada  
Madrid  
☎ +34 902 111 042  
📠 +34 900 100 245  
Mail: info@dometic.es

**(F) Dometic S.N.C.**  
ZA du Pré de la Dame Jeanne  
F-60128 Plailly  
☎ +33 3 44633500  
📠 +33 3 44633518  
Mail: info@dometic.fr

**(FIN) Dometic Finland OY**  
Mestarintie 4  
FIN-01730 Vantaa  
☎ +358 20 7413220  
📠 +358 9 7593700  
Mail: info@dometic.fi

**(I) Dometic Italy S.p.A.**  
Via Virgilio, 3  
I-47100 Forlì  
☎ +39 0543 754901  
📠 +39 0543 756631  
Mail: info@dometic.it

**(N) Dometic Norway AS**  
Skolmar 24  
N-3232 Sandefjord  
☎ +47 33428450  
📠 +47 33428459  
Mail: firmapost@waeco.no

**(NL) Dometic Benelux B.V.**  
Ecustraats 3  
NL-4879 NP Etten-Leur  
☎ +31 76 5029000  
📠 +31 76 5029090  
Mail: info@dometic.nl

**(S) Dometic Scandinavia AB**  
Gustaf Melins gata 7  
S-42131 Västra Frölunda  
(Göteborg)  
☎ +46 31 7341100  
📠 +46 31 7341101  
Mail: info@waeco.se

**(UK) Dometic UK Ltd.**  
Dometic House · The Brewery  
Blandford St. Mary  
Dorset DT11 9LS  
☎ +44 844 626 0133  
📠 +44 844 626 0143  
Mail: sales@dometic.co.uk

## Overseas + Middle East

**(AUS) Dometic Australia**  
1 John Duncan Court  
Varsity Lakes QLD 4227  
☎ +61 7 55076000  
📠 +61 7 55076001  
Mail: sales@waeco.com.au

**(HK) WAECO Impex Ltd.**  
Suites 2207-2211 · 22/F · Tower 1  
The Gateway · 25 Canton Road  
Tsim Sha Tsui · Kowloon  
Hong Kong  
☎ +852 24611386  
📠 +852 24665553  
Mail: info@dometic-waeco.com.hk

**(ROC) WAECO Impex Ltd.**  
Taipei Office  
2 FL-3 · No. 56 Tunhua South Rd, Sec 2  
Taipei 106, Taiwan  
☎ +886 2 27014090  
📠 +886 2 27060119  
Mail: marketing@waeco.com.tw

**(UAE) Dometic AB**  
Regional Office Middle East  
P O Box 74775  
Dubai, United Arab Emirates  
☎ +971 4 321 2160  
📠 +971 4 321 2170  
Mail: info@dometic.ae

**(USA) Dometic Marine Division**  
2000 N. Andrews Ave. Extension  
Pompano Beach, FL 33069 USA  
☎ +1 954 973 2477  
📠 +1 954 979 4414  
Mail: marinesales@dometicusa.com

 [www.dometic-waeco.com](http://www.dometic-waeco.com)